



KN-MICW512

MANUAL (p. 2)

ANLEITUNG (S. 6)

MODE D'EMPLOI (p. 10)

GEbruIKSAANWIJZING (p. 14)

MANUALE (p. 18)

MANUAL DE USO (p. 22)

MANUAL (p. 26)

HASZNÁLATI ÚTMUTATÓ (o. 30)

KÄYTTÖOHJE (s. 34)

BRUKSANVISNING (s. 38)

NÁVOD K POUŽITÍ (s. 42)

MANUAL DE UTILIZARE (p. 46)

ΕΓΧΕΙΡΙΔΙΟ ΧΡΗΣΗΣ (σελ. 50)

BRUGERVEJLEDNING (s. 54)

VEILEDNING (s. 58)

ИНСТРУКЦИЯ (62 стр.)

KILAVUZ (s. 66)

NÁVOD (s. 70)

INSTRUKCJA OBSŁUGI (str. 74)



Wireless Microphone System

Introduction

Wireless microphone system with 1 channel for semi-professional use. Whether you use it for a speech, singing debut or karaoke performance: there's always a good sound.

Description receiver

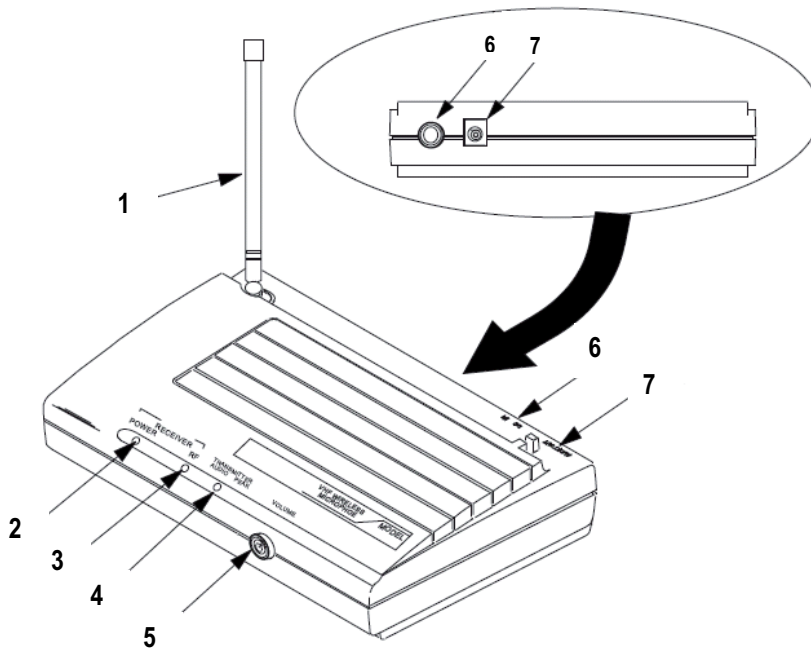

1. ANTENNA: For the reception of the signals from the microphone
2. POWER INDICATOR: Lights up red when the receiver is powered on
3. RF SIGNAL INDICATOR: Lights up green constantly when microphone signal is received
4. PEAK INDICATOR: Flashes orange when the audio signal is too loud and will be distorted
5. VOLUME CONTROL: Adjusts the output volume of the receiver to the mixer or amplifier
6. AUDIO OUT: Output of the audio signals for mixer or amplifier
7. POWER INPUT: Connection for the DC plug of the AC/DC adapter

Description microphone

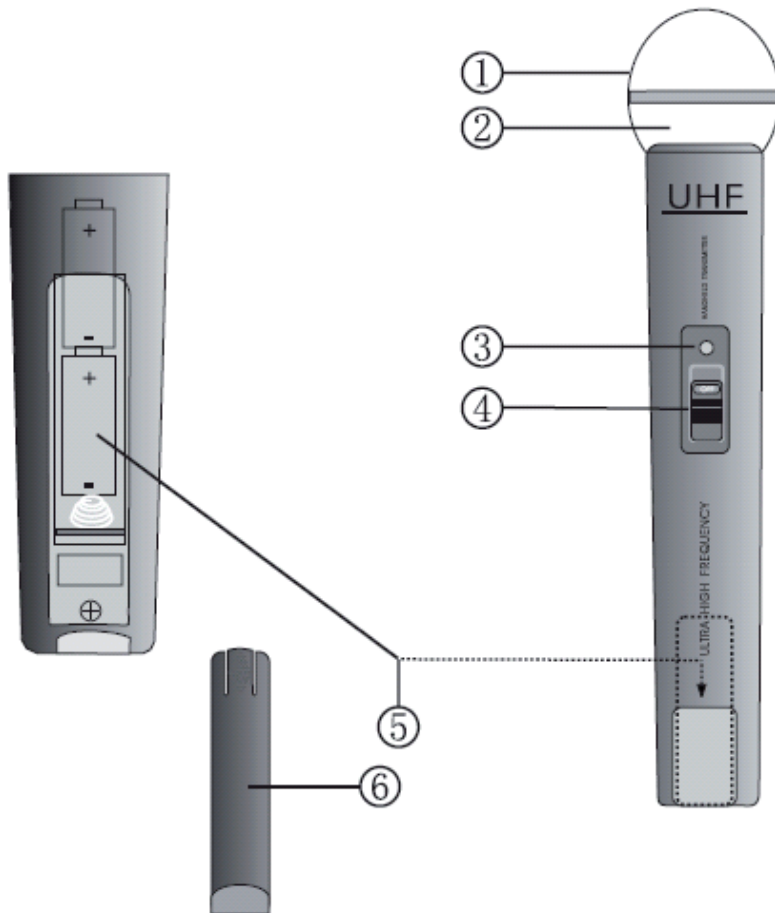

1. GRILL: Covers and protects the inside microphone element
2. MICROPHONE ELEMENT (inside): Picks up the audio signal
3. POWER/BATTERY INDICATOR: Flashes once when the power is on and lights up constantly when the battery is running out of power
4. ON/OFF SWITCH: 3 Positions for ON, MUTE (middle position) or OFF
5. BATTERY COMPARTMENT: For 2x AA batteries
6. BATTERY COVER: Provides access to the battery compartment



ENGLISH

Operation

1. Put the antenna straight up for optimal reception.
2. Connect the connection cable with the 6.35 mm plugs to the output of the receiver and mixer or amplifier.
3. Connect the DC plug of the AC/DC adapter to the DC input on the rear side of the receiver. Connect the power plug to a wall outlet.
Note: the receiver is automatically powered on.
4. Open the battery compartment of the microphone and place 2x AA batteries according to the indicated polarity markers.
5. Switch on, after closing the battery compartment, the microphone with the ON/OFF switch.
6. The system is ready to use.

Specifications

Frequency:	UHF 863 MHz
Transmit power:	10 mW
Dynamic range:	>90 dB
Total harmonic distortion:	<0.5%
Frequency response:	40 Hz–15 KHz, ± 3 dB
Modulation:	FM
Audio output level:	0–400 mV
Power supply:	230~240 V AC, 17 V DC
Power consumption:	4 W
S/N ratio:	>90 dB
Battery:	2x AA 1.5 V
Battery life:	4–6 hours



ENGLISH



Safety precautions:

To reduce risk of electric shock, this product should **ONLY** be opened by an authorized technician when service is required.
Disconnect the product from mains and other equipment if a problem should occur.
Do not expose the product to water or moisture.

Maintenance:

Clean only with a dry cloth.
Do not use cleaning solvents or abrasives.

Warranty:

No guarantee or liability can be accepted for any changes and modifications of the product or damage caused due to incorrect use of this product.

General:

Designs and specifications are subject to change without notice.
All logos brands and product names are trademarks or registered trademarks of their respective holders and are hereby recognized as such.

Attention:



This product is marked with this symbol. It means that used electrical and electronic products should not be mixed with general household waste. There is a separate collections system for these products.

This product has been manufactured and supplied in compliance with all relevant regulations and directives, valid for all member states of the European Union. It also complies to all applicable specifications and regulations in the country of sales.
Formal documentation is available upon request. This includes, but is not limited to: Declaration of Conformity (and product identity), Material Safety Data Sheet, product test report.

Please contact our customer service desk for support:

via website: <http://www.nedis.com/en-us/contact/contact-form.htm>
via e-mail: service@nedis.com
via telephone: +31 (0)73-5993965 (during office hours)

NEDIS B.V., De Tweeling 28, 5215 MC 's-Hertogenbosch, THE NETHERLANDS

Einleitung

Drahtloses Mikrofonsystem mit 1 Kanal für halbprofessionelle Anwendung. Egal, ob Sie es für eine Rede, ein Gesangsdebüt oder eine Karaoke-Veranstaltung benutzen: es gibt immer einen guten Klang.

Beschreibung Empfänger:

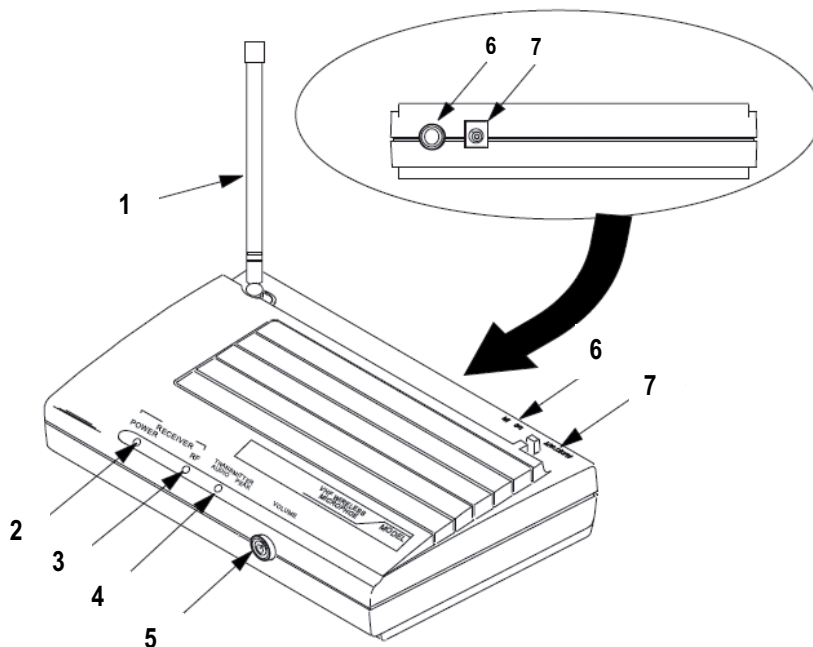

1. ANTENNE: Für den Empfang der Signale vom Mikrofon
2. NETZANZEIGE: Leuchtet rot, wenn der Empfänger angeschaltet ist
3. HF-SIGNAL-ANZEIGE: Leuchtet dauernd grün, wenn ein Mikrofonsignal empfangen wird
4. SPITZENANZEIGE: Blinkt orange, wenn das Audiosignal zu laut ist und verzerrt wird
5. LAUTSTÄRKEREGLER: Stellt die Ausgangslautstärke des Empfängers zum Mischpult oder Verstärker ein
6. AUDIO OUT: Ausgang der Audiosignale für Mischpult oder Verstärker
7. STROMEINGANG: Anschluss für DC-Stecker des Netzadapters

Beschreibung Mikrofon

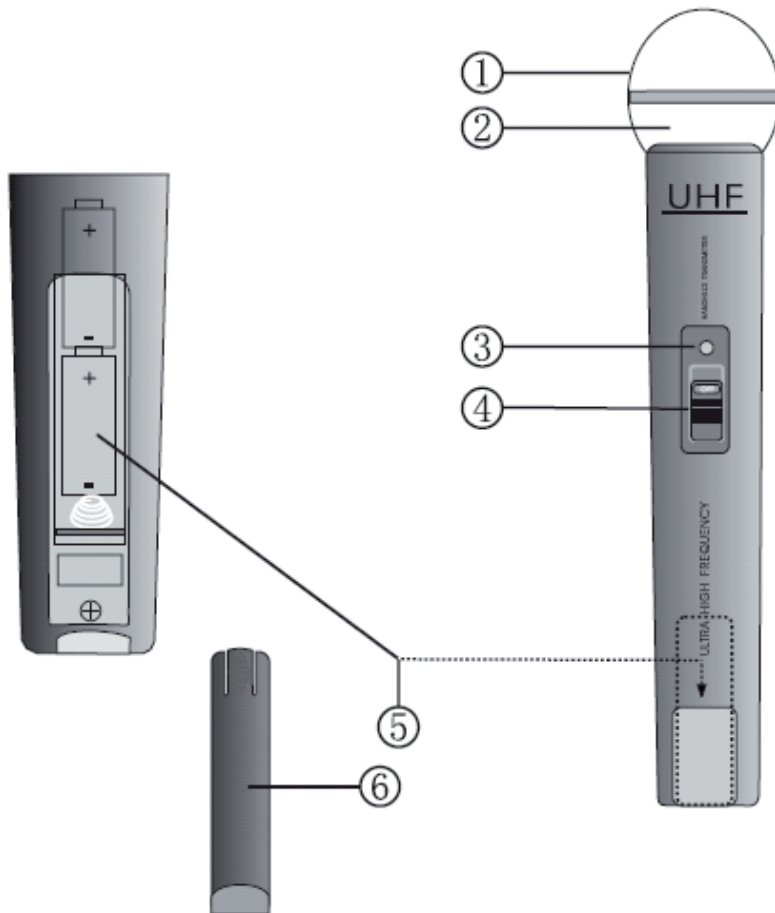

1. GITTER: Verdeckt und schützt das Mikrofon im Inneren
2. MIKROFONELEMENT (im Inneren): Nimmt das Audiosignal auf
3. NETZ/BATTERIELADEZUSTAND-ANZEIGE: Blinkt einmal, wenn Strom eingeschaltet wird, und leuchtet dauernd, wenn die Batterie zu Ende geht.
4. AN-/AUSSCHALTER: 3 Positionen für AN, STUMMSCHALTEN (mittlere Position) oder AUS
5. BATTERIEFACH: Für 2 AA-Batterien
6. BATTERIEABDECKUNG: Bietet Zugang zum Batteriefach

Bedienung:

1. Richten Sie die Antenne gerade nach oben aus, um das Mikrofonsignal optimal zu empfangen.
2. Schließen Sie das Verbindungskabel mit den 6,35 mm-Steckern an den Ausgang des Empfängers und des Mischpults oder Verstärkers an.
3. Schließen Sie den DC-Stecker des Netzadapters an den DC-Eingang an der Rückseite des Empfängers an. Schließen Sie den Netzstecker an eine Wandsteckdose an.
Anmerkung: Der Empfänger wird automatisch angeschaltet.
4. Öffnen Sie das Batteriefach des Mikrofons und legen 2 AA-Batterien mit der richtigen Polarität ein.
5. Nach dem Schließen des Batteriefachs schalten Sie das Mikrofon mit dem An-/Ausschalter an.
6. Das System ist nun betriebsbereit.

Technische Daten:

Frequenz:	UHF 863 MHz
Sendeleistung:	10 mW
Dynamischer Bereich:	>90 dB
Klirrfaktor:	<0,5%
Frequenzgang:	40 Hz–15 kHz, ± 3 dB
Modulation:	FM
Audioausgangspegel:	0–400 mV
Stromversorgung:	230–240 V AC, 17 V DC
Stromverbrauch:	4 W
Störabstand:	>90 dB
Batterie:	2x AA 1,5 V
Lebensdauer der Batterie:	4–6 Stunden

**Sicherheitsvorkehrungen:**

Um das Risiko eines elektrischen Schlags zu verringern, sollte dieses Produkt **AUSSCHLIESSLICH** von einem autorisierten Techniker geöffnet werden.

Trennen Sie das Produkt von anderen Geräten, wenn ein Problem auftreten sollte.

Setzen Sie das Gerät nicht Wasser oder Feuchtigkeit aus.

Wartung:

Nur mit einem trockenen Tuch säubern.

Keine Reinigungs- oder Scheuermittel verwenden.

Garantie:

Es kann keine Garantie oder Haftung für irgendwelche Änderungen oder Modifikationen des Produkts oder für Schäden übernommen werden, die aufgrund einer nicht ordnungsgemäßen Anwendung des Produkts entstanden sind.

Allgemeines:

Design und technische Daten unterliegen unangekündigten Änderungen.

Alle Logos, Marken und Produktnamen sind Marken oder eingetragene Marken ihrer jeweiligen Eigentümer und werden hiermit als solche anerkannt.

Achtung:

Dieses Produkt ist mit diesem Symbol gekennzeichnet. Es bedeutet, dass die ausgedienten elektrischen und elektronischen Produkte nicht mit dem allgemeinen Haushaltsmüll entsorgt werden dürfen. Für diese Produkte stehen gesonderte Sammelsysteme zur Verfügung.

Dieses Produkt wurde hergestellt und geliefert in Übereinstimmung mit allen geltenden Vorschriften und Richtlinien, die für alle Mitgliedsstaaten der Europäischen Union gültig sind. Es entspricht allen geltenden Vorschriften und Bestimmungen im Land des Vertriebs.

Eine formale Dokumentation ist auf Anfrage erhältlich. Diese beinhaltet unter anderem, jedoch nicht ausschließlich: Konformitätserklärung (und Produktidentität), Sicherheitsdatenblatt, Testreport des Produkts.

Wenden Sie sich bei Fragen bitte an unseren Kundendienst:

per Internet: <http://www.nedis.de/de-de/kontakt/kontaktformular.htm>

per E-Mail: service@nedis.com

per Telefon: Niederlande +31 (0)73-5993965 (während der Geschäftszeiten)

NEDIS B.V., De Tweeling 28, 5215 MC's-Hertogenbosch, NIEDERLANDE

Introduction

Ensemble micro sans fil avec 1 canal pour utilisation semi-professionnelle. Que vous l'utilisiez pour un discours, pour vos débuts de chanteur ou pour une performance de karaoké : vous obtiendrez toujours un bon son.

Descriptif du récepteur :

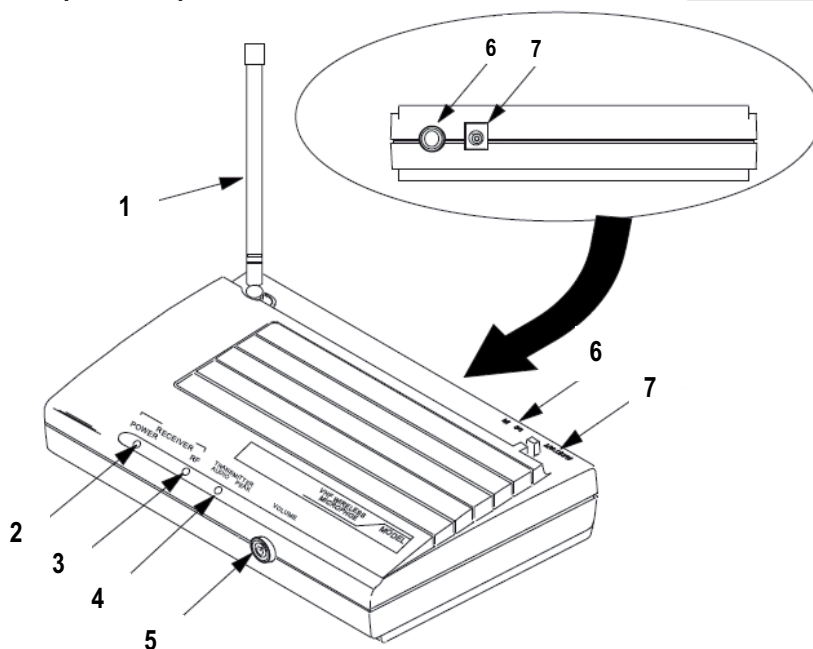

1. ANTENNE : pour la réception des signaux du micro
2. TÉMOIN D'ALIMENTATION : s'allume en rouge lorsque le récepteur est mis en marche
3. TÉMOIN DE SIGNAL RF : s'allume en vert de façon fixe lorsque le signal du micro est reçu
4. TÉMOIN DE CRÊTE : clignote en orange lorsque le signal audio est trop fort et distordu
5. CONTROLE DU VOLUME : règle le volume de sortie du récepteur vers la console de mixage ou l'amplificateur
6. SORTIE AUDIO : sortie des signaux audio pour la console de mixage ou l'amplificateur
7. ENTRÉE DE L'ALIMENTATION : connexion pour la fiche CC de l'adaptateur secteur

Description du micro

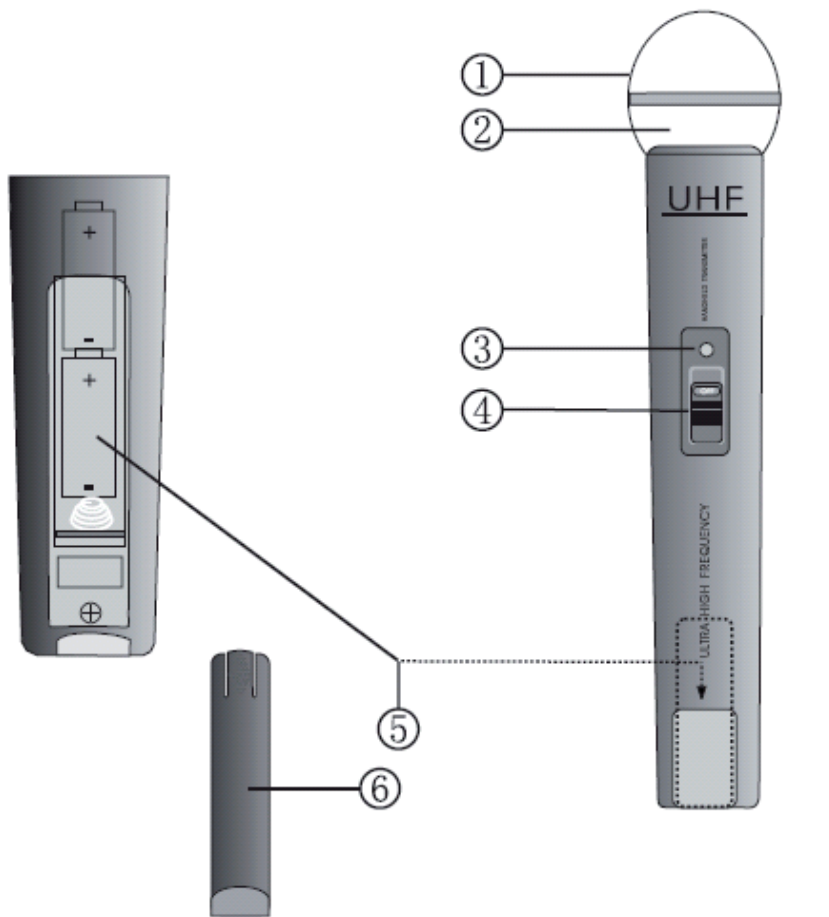

1. GRILLE : couvre et protège l'élément interne du micro
2. ÉLÉMENT DU MICRO (interne) : détecte le signal audio
3. TÉMOIN D'ÉTAT DE L'ALIMENTATION/PILE : clignote une fois lors de la mise en marche et s'allume en permanence lorsque la pile est presque déchargée.
4. INTERRUPTEUR MARCHÉ/ARRÊT : 3 positions pour ON (MARCHÉ), MUET (COUPURE DU SON) (position intermédiaire) ou OFF (ARRÊT)
5. COMPARTIMENT À PILES : pour 2 piles AA
6. COUVERCLE DU COMPARTIMENT À PILES : permet d'accéder au compartiment à piles

Fonctionnement :

1. Placez l'antenne droite pour une réception optimale du signal du micro.
2. Branchez le câble de connexion avec les fiches de 6,35 mm dans la sortie du récepteur et dans la console de mixage ou dans l'amplificateur.
3. Branchez la fiche CC de l'adaptateur secteur dans l'entrée CC à l'arrière du récepteur. Branchez la fiche d'alimentation dans une prise secteur.
Remarque : le récepteur est automatiquement mis en marche.
4. Ouvrez le compartiment à piles du micro et placez 2 piles AA en respectant la polarité.
5. Après avoir fermé le compartiment à piles, mettez le micro en marche avec l'interrupteur MARCHE/ARRÊT.
6. Le système est prêt à l'utilisation.

Caractéristiques techniques :

Fréquence :	UHF 863 MHz
Puissance de transmission :	10 mW
Plage dynamique :	>90 dB
Distorsion harmonique totale :	<0,5%
Réponse en fréquence :	40 Hz-15 KHz, ± 3 dB
Modulation :	FM
Niveau sortie audio :	0-400 mV
Alimentation électrique :	230~240 V CA, 17 V CC
Consommation électrique :	4 W
Rapport signal/bruit :	>90 dB
Piles :	2x AA 1,5 V
Durée de vie des piles :	4-6 heures

**Précautions de sécurité :**

Pour réduire le risque de choc électrique, ce produit ne doit être ouvert que par un technicien qualifié si une réparation s'impose.
Débranchez l'appareil et les autres équipements du secteur s'il y a un problème.
Ne pas exposer l'appareil à l'eau ni à l'humidité.

Entretien :

Ne nettoyez l'appareil qu'avec un chiffon sec.
N'utilisez pas de solvants ni des produits abrasifs.

Garantie :

Aucune garantie ou responsabilité ne sera acceptée en cas de modification et/ou de transformation de l'appareil ou en cas de dommages provoqués par une utilisation incorrecte de l'appareil.

Generale :

Le design et les caractéristiques techniques sont sujets à modification sans notification préalable.
Tous les logos de marques et noms de produits sont des marques déposées ou immatriculées dont leurs détenteurs sont les propriétaires et sont donc reconnues comme telles dans ce document.

Attention :

Ce symbole figure sur l'appareil. Il signifie que les produits électriques et électroniques ne doivent pas être jetés avec les déchets domestiques. Le système de collecte est différent pour ces produits.

Ce produit est fabriqué et délivré en conformité avec toutes les directives et règlements applicables et en vigueur dans tous les états membre de l'Union Européenne. Il est également conforme aux spécifications et à la réglementation en vigueur dans le pays de vente.

La documentation officielle est disponible sur demande. Cela inclut mais ne se limite pas à : La déclaration de conformité (et à l'identification du produit), la fiche technique concernant la sécurité des matériaux, les rapports de test du produit.

Veillez contacter notre centre de service à la clientèle pour plus d'assistance :

via le site Web : <http://www.nedis.fr/fr-fr/contact/formulaire-de-contact.htm>

via courriel : service@nedis.com

via téléphone : +31 (0)73-5993965 (aux heures de bureau)

NEDIS B.V., De Tweeling 28, 5215 MC's-Hertogenbosch, PAYS-BAS

Inleiding

Draadloos microfoonsysteem met 1 kanaal voor semiprofessioneel gebruik. Of u het gaat gebruiken voor een toespraak, een zangdebuut of een karaoke optreden: het geluid is altijd goed.

Beschrijving ontvanger:

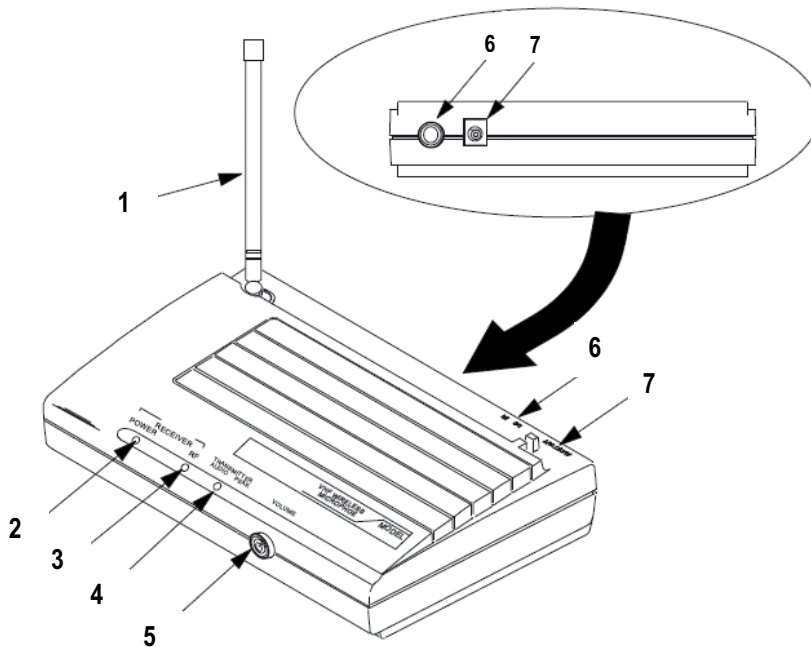

1. ANTENNE: Voor de ontvangst van de microfoonsignalen
2. POWER AANDUIDING: Gaat rood branden als de ontvanger is ingeschakeld
3. RF-SIGNAALAANDUIDING: Gaat constant groen branden als er een microfoonsignaal is ontvangen
4. PIEK AANDUIDING: Gaat oranje knipperen als het audiosignaal te luid is of vervormd wordt
5. VOLUME BEDIENING: Regelt het uitgangsvolume van de ontvanger naar een mengpaneel of een versterker
6. AUDIO UIT: Uitgang van de audiosignalen naar een mengpaneel of een versterker
7. VOEDINGSINGANG: Transformator aansluiting

Beschrijving microfoon

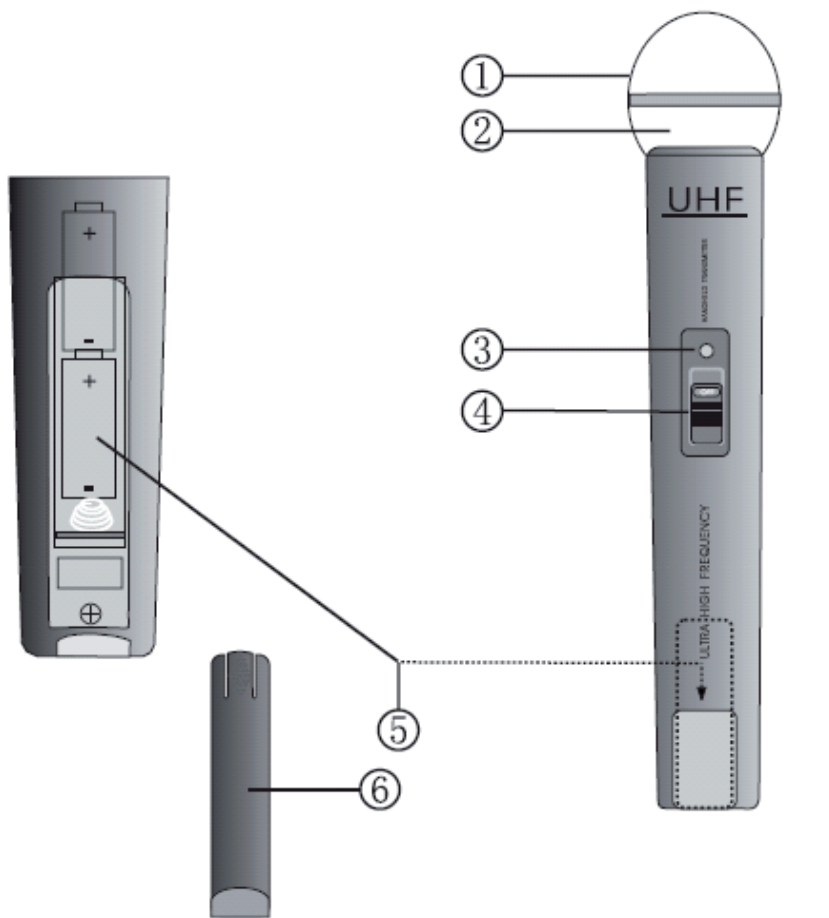

1. GAASKAP: Bedekt en beschermt het microfoonelement.
2. MICROFOONELEMENT (binnenin): Vangt geluiden op.
3. IN GEBRUIK/BATTERIJSTATUS AANDUIDING: Knippert één keer wanneer ingeschakeld en brandt constant als de batterij leeg raakt.
4. AAN/UIT SCHAKELAAR: 3 Posities voor ON (AAN), MUTE (GEDEMPT) (middelste positie) of OFF (UIT)
5. BATTERIJVAKJE: Voor 2x AA batterijen.
6. BATTERIJKLEPJE: Geeft toegang tot het batterijvakje

Bediening:

1. Zet de antenne rechtop voor de optimale ontvangst.
2. Sluit de microfoonkabel met de 6,35 mm stekkers aan op de uitgang van de ontvanger en op een mengpaneel of een versterker.
3. Sluit de stekker van de transformator aan op de power ingang aan de achterkant van de ontvanger. Steek de transformatorstekker in een stopcontact.
NB: de ontvanger wordt automatisch ingeschakeld.
4. Open het batterijvakje van de microfoon en plaats 2x AA batterijen, denk om de juiste polariteit.
5. Schakel, na het sluiten van het batterijvakje, de microfoon in met de AAN/UIT schakelaar.
6. Het systeem is nu klaar voor gebruik.

Specificaties:

Frequentie:	UHF 863 MHz
Zendvermogen:	10 mW
Dynamisch bereik:	>90 dB
Totale harmonische vervorming:	<0,5%
Frequentiebereik:	40 Hz-15 KHz, ± 3 dB
Modulatie:	FM
Audio-uitgangsniveau:	0-400 mV
Voeding:	230-240 V wisselstroom, 17 V gelijkstroom
Energieverbruik:	4 W
Signaal/ruis verhouding:	>90 dB
Batterijen:	2x AA 1,5 V
Batterijduur:	circa 4~6 uur

**Veiligheidsmaatregelen:**

Om het risico op elektrische schokken te voorkomen mag dit product ALLEEN worden geopend door een erkende technicus wanneer er onderhoud nodig is.

Koppel het product los van de elektrische voeding en van andere apparatuur als er zich problemen voordoen.

Stel het product niet bloot aan water of vocht.

Onderhoud:

Uitsluitend reinigen met een droge doek.

Gebruik geen reinigingsmiddelen of schuurmiddelen.

Garantie:

Voor wijzigingen en veranderingen aan het product of schade veroorzaakt door een verkeerd gebruik van dit product, kan geen aansprakelijkheid worden geaccepteerd. Tevens vervalt daardoor de garantie.

Algemeen:

Ontwerpen en specificaties kunnen zonder kennisgeving worden gewijzigd.

Alle logo's, merken en productnamen zijn handelsmerken of geregistreerde handelsmerken van de respectievelijke eigenaren en worden hierbij als zodanig erkend.

Opgelet:

Dit product is voorzien van dit symbool. Dit symbool geeft aan dat afgedankte elektrische en elektronische producten niet met het gewone huisafval verwijderd mogen worden. Voor dit soort producten zijn er speciale inzamelingspunten.

Dit product is vervaardigd en geleverd in overeenstemming met de relevante reglementen en richtlijnen die voor alle lidstaten van de Europese Unie gelden. Het voldoet ook aan alle toepasselijke specificaties en reglementen van het land van verkoop.

Op aanvraag is officiële documentatie verkrijgbaar. Inclusief, maar niet uitsluitend: Conformiteitsverklaring (en productidentiteit), materiaalveiligheidsinformatie en producttestrapport.

Wend u tot onze klantenservice voor ondersteuning:

via de website: <http://www.nedis.nl/nl-nl/contact/contact-formulier.htm>

via e-mail: service@nedis.nl

telefonisch: +31 (0)73-5993965 (tijdens kantooruren)

NEDIS B.V., De Tweeling 28, 5215 MC 's-Hertogenbosch, NEDERLAND

Introduzione

Impianto microfonico senza fili con 1 canale per uso semiprofessionale. Si può usare indifferentemente per un discorso, una prova di canto o un'esibizione karaoke, il suono risulta sempre ottimale.

Descrizione ricevitore

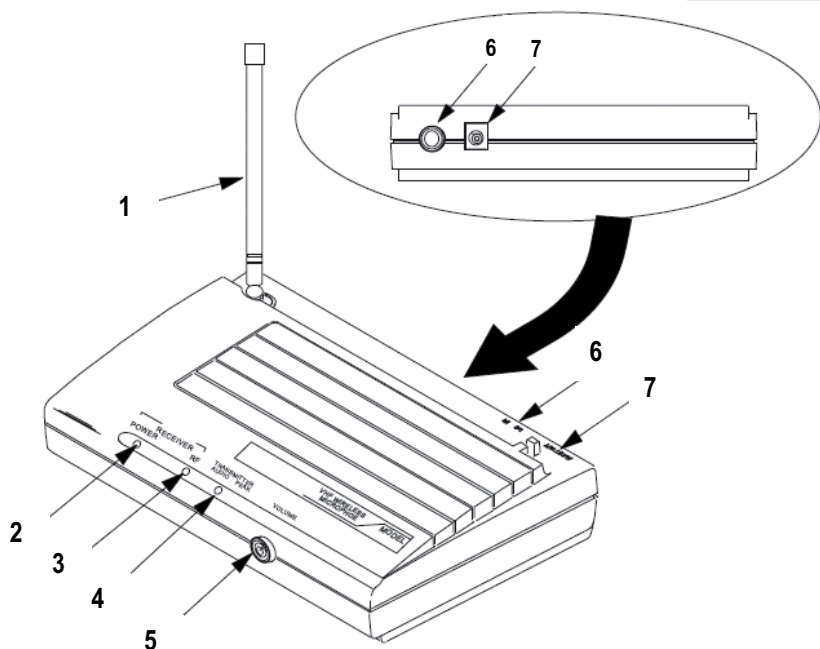

1. ANTENNA: Per la ricezione dei segnali dal microfono
2. SPIA DELL'ALIMENTAZIONE: Si illumina in rosso quando il ricevitore è acceso
3. SPIA SEGNALE RF: Si illumina in verde fisso quando viene ricevuto il segnale del microfono
4. SPIA PICCO: Lampeggia in arancione quando il segnale audio è troppo alto e risulterà distorto
5. CONTROLLO VOLUME: Regola il volume in uscita del ricevitore verso il mixer o l'amplificatore
6. USCITA AUDIO: Uscita dei segnali audio verso il mixer o l'amplificatore
7. INGRESSO ALIMENTAZIONE: Collegamento per spina CC dell'adattatore CA/CC

Descrizione microfono

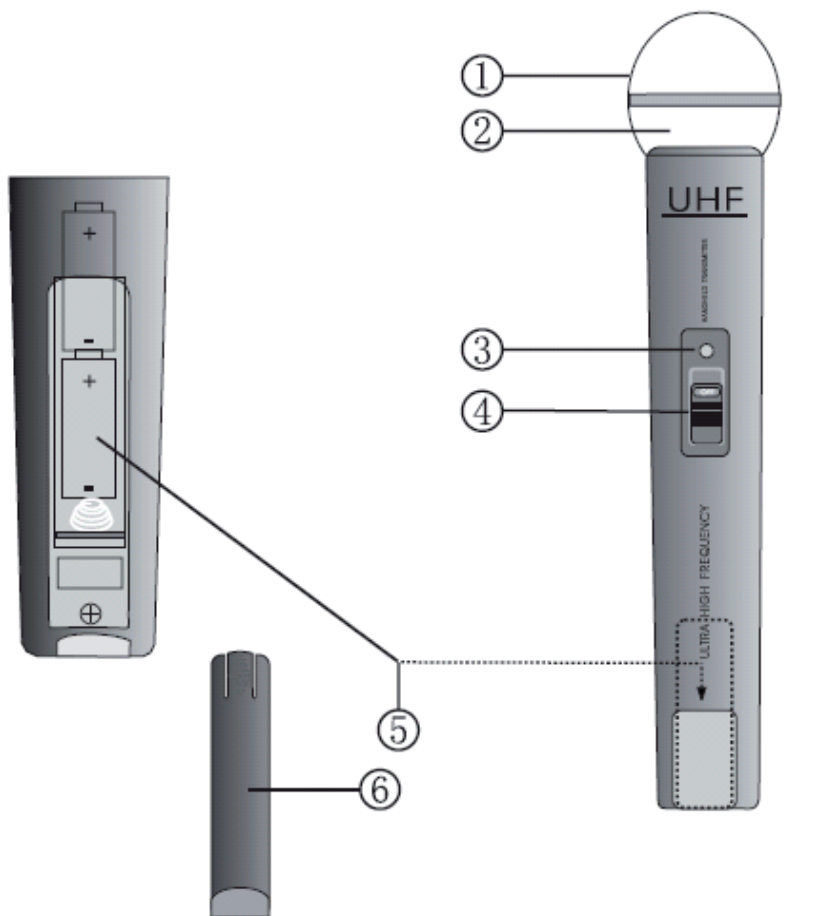

1. GRIGLIA: Copre e protegge l'elemento interno del microfono
2. ELEMENTO MICROFONO (interno): Raccoglie il segnale audio
3. INDICATORE ENERGIA/STATO DELLA BATTERIA: Lampeggia una volta in base all'energia e si illumina in modo fisso quando la batteria si sta esaurendo
4. INTERRUTTORE ON/OFF: 3 posizioni per ON (ACCESO), MUTE (ESCLUSIONE AUDIO) (posizione centrale) e OFF (SPENTO)
5. VANO BATTERIA: Per 2 batterie AA
6. COPERCHIO DELLA BATTERIA: Consente di accedere al vano batteria

Funzionamento

1. Posizionare verticalmente l'antenna per ottenere la migliore ricezione possibile del segnale del microfono.
2. Collegare il cavo di connessione con le spine da 6,35 mm all'uscita del ricevitore e del mixer o dell'amplificatore.
3. Collegare la spina CC dell'adattatore CA/CC dell'ingresso CC sul retro del ricevitore. Collegare la spina dell'alimentazione alla presa a parete.
Nota: Il ricevitore si accende automaticamente.
4. Aprire il vano batteria del microfono e sistemare 2 batterie AA rispettando la polarità corretta.
5. Dopo aver chiuso il vano batteria, accendere il microfono con l'interruttore ON/OFF.
6. Il sistema è pronto all'uso.

Caratteristiche tecniche

Frequenza:	UHF 863 MHz
Potenza di trasmissione:	10 mW
Gamma dinamica:	>90 dB
Distorsione armonica totale:	<0,5%
Risposta frequenza:	40 Hz-15 KHz, ± 3 dB
Modulazione:	FM
Livello di uscita audio:	0-400 mV
Alimentazione:	230~240 V CA, 17 V CC
Consumo di energia:	4 W
Rapporto S/N:	>90 dB
Batteria:	2 AA da 1,5 V
Durata batteria:	4~6 ore

**Precauzioni di sicurezza:**

Per ridurre il rischio di scosse elettriche, il presente dispositivo deve essere aperto SOLO da un tecnico autorizzato, nel caso sia necessario ripararlo.

Scollegare il prodotto dalla rete di alimentazione e da altri apparecchi se dovesse verificarsi un problema.

Non esporre l'apparecchio ad acqua o umidità.

Manutenzione:

Pulire solo con un panno asciutto.

Non utilizzare solventi detergenti o abrasivi.

Garanzia:

Non sarà accettata alcuna garanzia o responsabilità in relazione a cambiamenti e modifiche apportate al prodotto o a danni determinati dall'uso non corretto del prodotto stesso.

Informazioni generali:

Il design e le caratteristiche tecniche sono soggetti a modifica senza necessità di preavviso.

Tutti i marchi a logo e i nomi di prodotto sono marchi commerciali o registrati dei rispettivi titolari e sono riconosciuti come tali in questo documento.

Attenzione:

Il prodotto è contrassegnato con questo simbolo, con il quale si indica che i prodotti elettrici ed elettronici non devono essere gettati insieme ai rifiuti domestici. Per questi prodotti esiste un sistema di raccolta differenziata.

Il presente prodotto è stato realizzato e fornito in conformità a tutte le norme e le direttive vigenti, con validità in tutti gli stati membri della Comunità Europea. Inoltre è conforme alle specifiche e alle normative applicabili nel paese in cui è stato venduto. La documentazione ufficiale è disponibile su richiesta. Essa include a titolo esemplificativo ma non limitativo: Dichiarazione di conformità (e di identità del prodotto), scheda di sicurezza dei materiali, rapporto di prova del prodotto.

Contattare il nostro servizio clienti per assistenza:

tramite il nostro sito web: <http://www.nedis.it/it-it/contatti/modulo-contatto.htm>

tramite e-mail: service@nedis.com

tramite telefono: +31 (0)73-5993965 (in orario di ufficio)

NEDIS B.V., De Tweeling 28, 5215 MC's-Hertogenbosch, Paesi Bassi

Introducción

Sistema de micrófono inalámbrico con 1 canal para un uso semi-profesional. Ya lo utilice para realizar un discurso, cantar de pie o participar en un karaoke: siempre gozará de un buen sonido.

Descripción del receptor

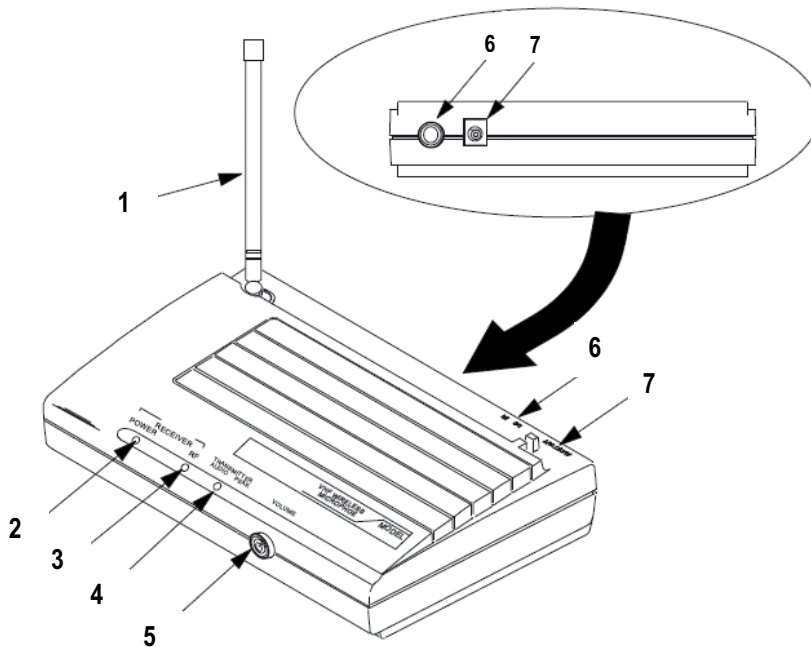

1. ANTENA: Para la recepción de señales a partir del micrófono
2. INDICADOR DE ALIMENTACIÓN: Se enciende la luz roja cuando el receptor está encendido
3. INDICADOR DE SEÑAL RF: Se enciende la luz verde constantemente cuando se recibe la señal del micrófono
4. INDICADOR DE PICO: Pestañea la luz naranja cuando la señal de audio es demasiado fuerte y será distorsionada
5. CONTROL DEL VOLUMEN: Ajusta el volumen de salida del receptor al mezclador o al amplificador
6. SALIDA DE AUDIO: Salida de las señales de audio para el mezclador o el amplificador
7. ENTRADA DE ALIMENTACIÓN: Conexión para la toma de CC del adaptador de CA/CC

Descripción del micrófono

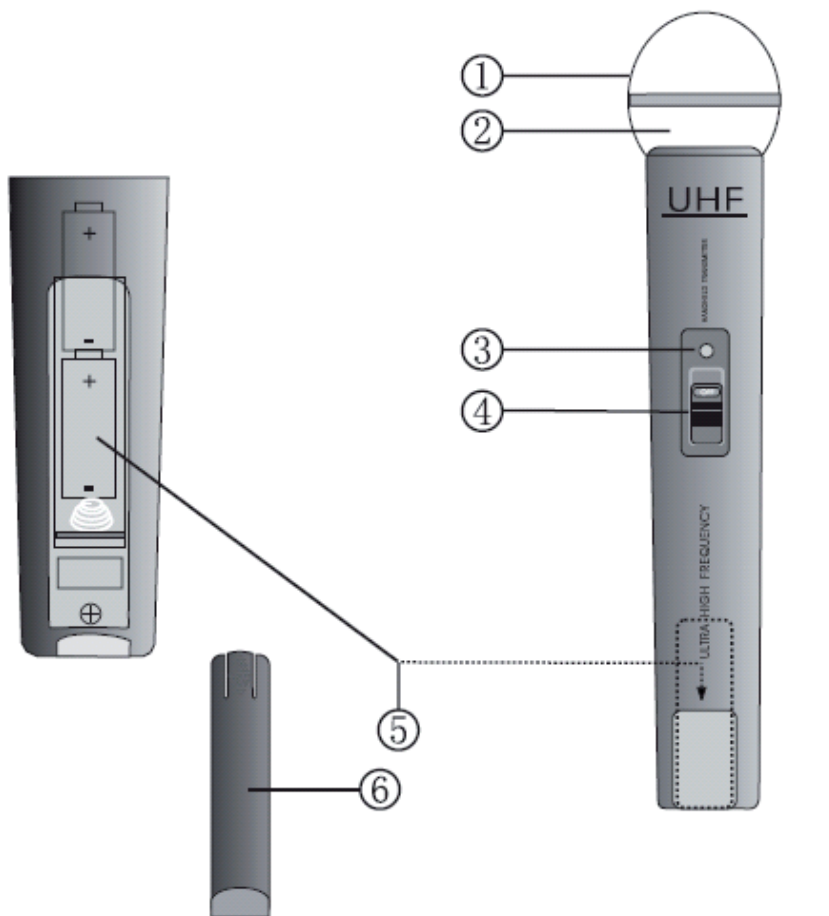

1. REJILLA: Cubre y protege el elemento interno del micrófono
2. ELEMENTO DEL MICRÓFONO (interior): Recoge la señal de audio
3. INDICADOR DEL ESTADO DE BATERÍA/ALIMENTACIÓN: Pestañea una vez al encender y se enciende constantemente cuando falta alimentación en la batería
4. INTERRUPTOR DE ENCENDIDO/APAGADO: 3 posiciones de ON (ENCENDIDO), MUTE (SILENCIO) (posicion intermedia) o OFF (APAGADO)
5. COMPARTIMENTO DE BATERÍAS: Para 2 pilas de tipo AA
6. CUBIERTA DE BATERÍAS: Ofrece un acceso al compartimento de pilas

Funcionamiento

1. Coloque la antena en posición recta para lograr una recepción óptima del micrófono.
2. Conecte el cable de conexión, con las tomas de 6,35 mm, a la salida del receptor y al mezclador o al amplificador.
3. Conecte la toma de CC del adaptador de CA/CC a la entrada de CC ubicada en la parte trasera del receptor. Conecte la toma de alimentación al enchufe de red.
Nota: el receptor se encenderá automáticamente.
4. Abra el compartimento de pilas del micrófono y coloque 2 pilas de tipo AA de conformidad con las polaridades.
5. Encienda el dispositivo, tras cerrar el compartimento de pilas, y el micrófono con el interruptor de ENCENDIDO/APAGADO.
6. El sistema está listo para su uso.

Especificaciones

Frecuencia:	UHF 863 MHz
Potencia de transmisión:	10 mW
Rango dinámico:	>90 dB
Distorsión armónica total:	<0,5%
Respuesta de frecuencia:	40 Hz–15 KHz, ± 3 dB
Modulación:	FM
Nivel de salida de audio:	0–400 mV
Alimentación:	230~240 V AC, 17 V DC
Consumo de energía:	4 W
Ratio S/N:	>90 dB
Pilas:	2x AA 1,5 V
Vida de la batería:	4–6 horas

**Precauciones de seguridad:**

Para reducir el peligro de descarga eléctrica, este producto SÓLO lo debería abrir un técnico autorizado cuando necesite reparación.

Desconecte el producto de la toma de corriente y de los otros equipos si ocurriera algún problema.

No exponga el contestador al agua o a la humedad.

Mantenimiento:

Límpielo sólo con un paño seco.

No utilice disolventes de limpieza ni productos abrasivos.

Garantía:

No se aceptará ninguna garantía o responsabilidad derivada de cualquier cambio o modificaciones realizadas al producto o daños provocados por un uso incorrecto del producto.

General:

Las ilustraciones y las especificaciones podrán sufrir cambios sin previo aviso.

Todas las marcas de logotipos y nombres de productos constituyen patentes o marcas registradas a nombre de sus titulares correspondientes, reconocidos como tal.

Atención:

Este producto está señalizado con este símbolo. Esto significa que los productos eléctricos y electrónicos usados no deberán mezclarse con los desechos domésticos generales. Existe un sistema de reciclaje por separado para estos productos.

Este producto se ha fabricado y distribuido de conformidad con todas las normativas y directivas relevantes, válidas para todos los estados de la Unión Europea. También cumple con todas las especificaciones y normativas en el país en el cual se comercializa. Previa solicitud, podremos proporcionarle la documentación formal. Esta documentación incluye, entre otros: Declaración de conformidad (e identidad del producto), hoja de datos de seguridad del material, informe sobre las pruebas realizadas al producto.

Póngase en contacto con nuestro servicio de atención al cliente para obtener información adicional:

por medio de <http://www.nedis.es/es-es/contacto/formulario-de-contacto.htm>
nuestro sitio web:

enviando un correo electrónico: service@nedis.com

o llamando por teléfono: +31 (0)73-5993965 (en horario de oficina)

NEDIS B.V., De Tweeling 28, 5215 MC's-Hertogenbosch, PAÍSES BAJOS

Introdução

Sistema de microfone sem fios com 1 canal para utilização semiprofissional. Quer este sistema seja utilizado para fazer um discurso, na estreia como cantor(a) ou no desempenho num Karaoke: o som é sempre de boa qualidade.

Descrição do receptor

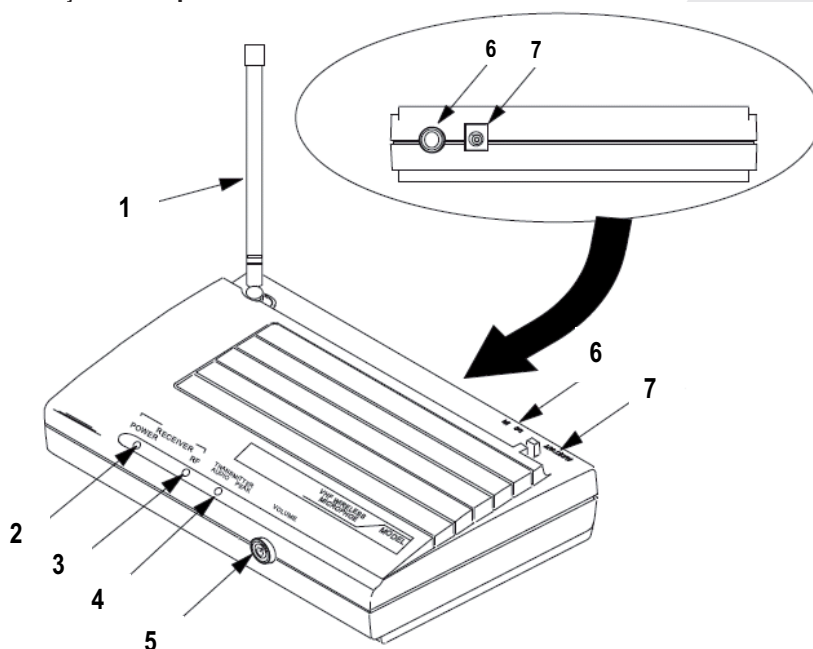

Descrição do microfone

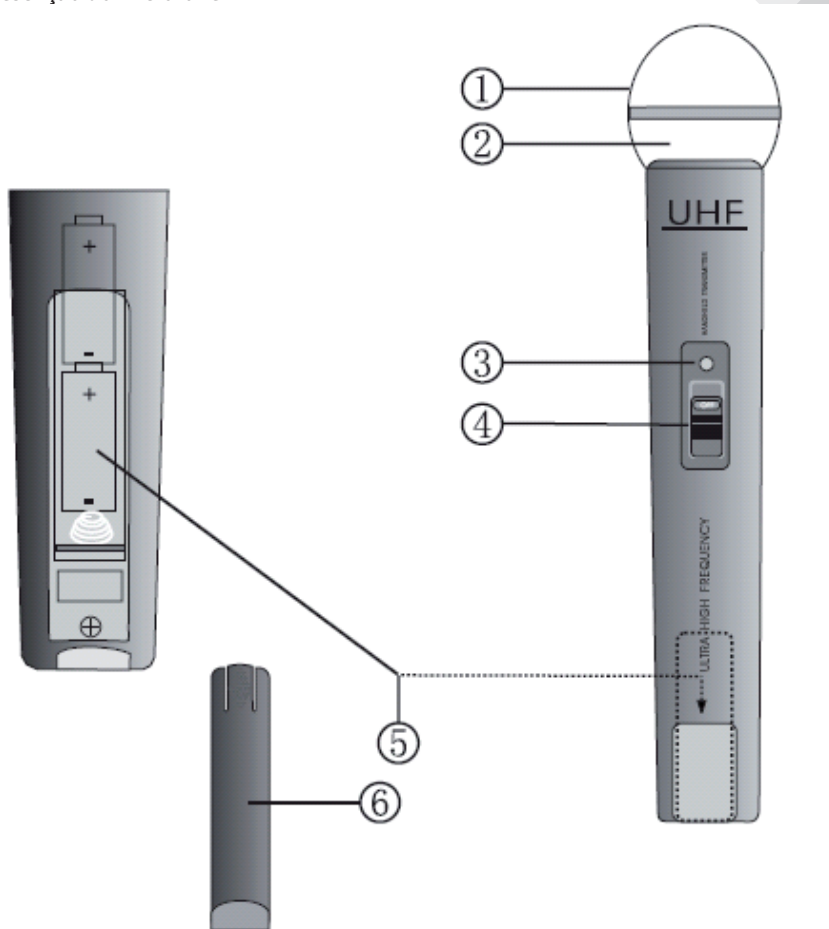

1. GRELHA: tapa e protege o elemento interno do microfone
2. ELEMENTO DO MICROFONE (interior): capta o sinal de áudio
3. INDICADOR DE ALIMENTAÇÃO/BATERIA: pisca uma vez quando há corrente e fica constante quando a bateria está a ficar sem energia
4. INTERRUPTOR LIGAR/DESLIGAR: 3 posições para ON (LIGAR), MUTE (SEM SOM) (posição intermédia) ou OFF (DESLIGAR)
5. COMPARTIMENTO DAS BATERIAS: para 2x baterias AA
6. TAMPA DO COMPARTIMENTO DAS BATERIAS: a sua remoção permite aceder ao compartimento das baterias

Funcionamento

1. Colocar a antena direita para obter uma recepção óptima.
2. Ligar o cabo de conexão com as fichas de 6,35 mm à saída do receptor e à entrada do misturador ou amplificador.
3. Ligar a ficha CC do adaptador CA/CC à entrada CC localizada na parte posterior do receptor. Ligar a ficha de alimentação a uma tomada de parede.
Nota: o receptor liga-se automaticamente.
4. Abrir o compartimento das baterias do microfone e colocar 2x bateria AA no seu interior, de acordo com os símbolos de polaridade indicados.
5. Depois do compartimento das baterias estar fechado, utilizar o interruptor LIGAR/DESLIGAR para activar o microfone.
6. O sistema está pronto para ser utilizado.

Especificações

Frequência:	863 MHz UHF
Potência de transmissão:	10 mW
Gama dinâmica:	>90 dB
Distorção harmónica total:	<0,5%
Resposta em frequência:	entre 40 Hz e 5 kHz, ± 3 dB
Modulação:	FM
Nível de saída de áudio:	0–400 mV
Fonte de alimentação:	entre 230 e 240 V CA, 17 V CC
Consumo de energia:	4 W
Relação sinal/ruído:	>90 dB
Bateria:	2x AA de 1,5 V
Duração da bateria:	entre 4 e 6 horas

**Precauções de segurança:**

Quando necessitar de reparação e para reduzir o risco de choque eléctrico, este produto deve APENAS ser aberto por um técnico autorizado. Desligar o produto da tomada de alimentação e outro equipamento se ocorrer um problema. Não expor o produto à água ou humidade.

Manutenção:

Limpar apenas com um pano seco.
Não utilizar solventes de limpeza ou produtos abrasivos.

Garantia:

Não é aceitável qualquer garantia ou responsabilidade devidas a alterações e modificações no produto ou de danos causados pela utilização incorrecta deste produto.

Geral:

Os designs e as especificações estão sujeitos a alteração sem aviso.
Todos os logótipos, marcas ou logótipos de marcas e nomes de produtos são marcas registadas dos respectivos proprietários e são reconhecidas como tal neste documento.

Atenção:

Este produto encontra-se marcado com este símbolo. Significa que os produtos eléctricos e electrónicos usados não devem ser misturados com o lixo doméstico geral. Existe um sistema de recolha separado para estes produtos.

Este produto foi fabricado e fornecido em conformidade com todos os regulamentos e directivas relevantes, válidos para todos os estados membros da União Europeia. Além disso, está em conformidade com todas as especificações e regulamentos aplicáveis no país de venda.

Mediante pedido, será disponibilizada documentação formal. Isto inclui, mas não se limita a: Declaração de conformidade (e identidade do produto), ficha de dados de segurança de material e relatório de teste do produto.

Contactar o nosso centro de serviço de apoio ao cliente para obter assistência:

através do Website: <http://www.nedis.pt/pt-pt/contacto/formulario-de-contacto.htm>

através de e-mail: service@nedis.com

através do telefone: +31 (0)73-5993965 (durante o horário normal de expediente)

NEDIS B.V., De Tweeling 28, 5215 MC's-Hertogenbosch, HOLANDA

Bevezetés

1-csatornás, félprofesszionális mikrofonrendszer. Akár beszédhez akár énekléshez akár karaokéhoz használja, mindig jó hangminőséget kap.

A vevőkészülék ismertetése

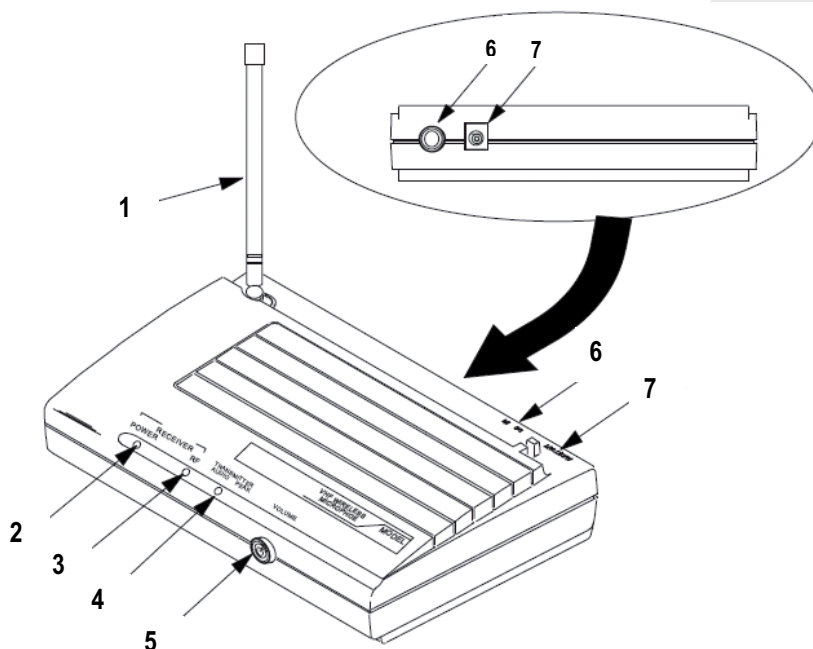

1. ANTENNA: Feladata a mikrofon jeleinek vétele
2. BEKAPCSOLT ÁLLAPOT JELZŐJE: Pirosan világít, amikor a vevő be van kapcsolva
3. RF JEL VISSZAJELZŐJE: Folyamatos zöld fénnel világít, mialatt a vevő a mikrofon jelét veszi
4. CSÚCSSZINTMÉRŐ: Narancsszínnel villog, ha az audiojel túl hangos és torzítás veszélye áll fenn
5. HANGERŐSZABÁLYZÓ: A vevő keverőre vagy erősítőre kapcsolt kimenetének hangerejét szabályozza
6. AUDIOKIMENET: A keverőre vagy erősítőre küldött audiojelek kimenete
7. TÁPBEMENET: A hálózati adapter egyenáramú dugaszának csatlakozása

A mikrofon bemutatása

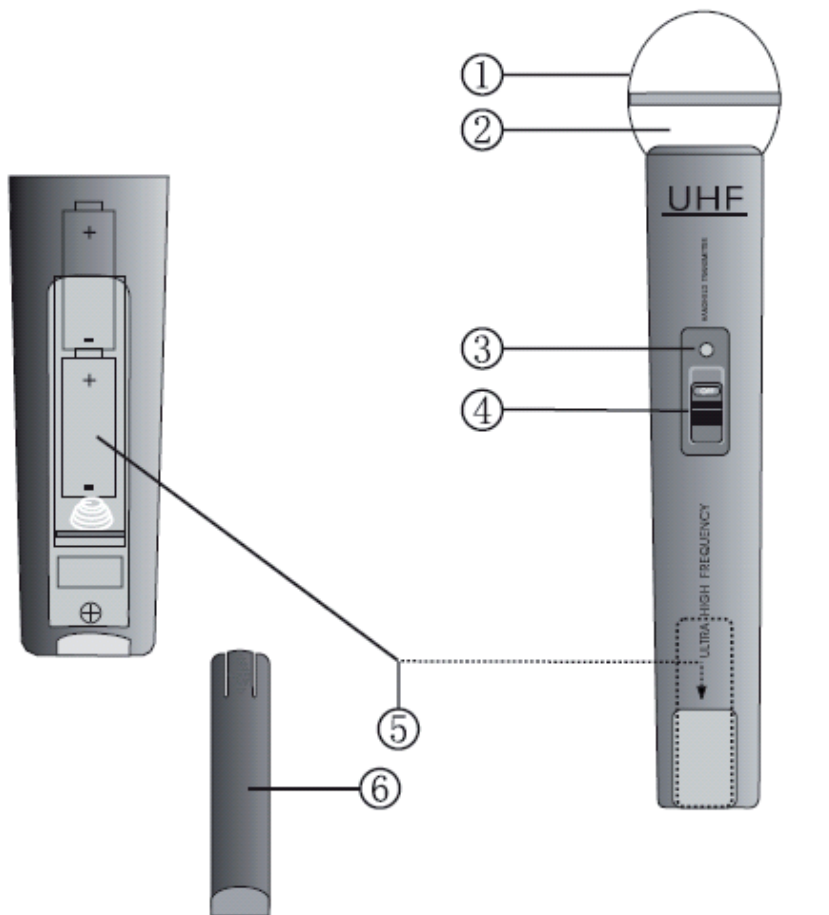

1. RÁCS: Takarja és védi a belső mikrofon elemet
2. MIKROFON ELEM (belül): Az audiojelet veszi
3. BEKAPCSOLÁS/TELEPFESZÜLTSG JELZŐJE: Bekapcsolásnál egyet villan, és folyamatosan világít, ha a telep kimerülóban van
4. BE- ÉS KIKAPCSOLÓ: 3 allasa van: ON (BE), MUTE (ELNEMITVA) (ez a közepső allas) es OFF (KI)
5. TELEPTARTÓ REKESZ: 2 db AA elemnek
6. TELEPTARTÓ REKESZ FEDELE: Hozzáférést biztosít a teleptartó rekeszhez

Kezelése

1. Állítsa az antennát egyenesen felfelé, hogy optimálisan vegye a mikrofon jelét.
2. Csatlakoztassa a 6,35 mm-es dugaszokkal ellátott kábelt a vevő és keverő vagy erősítő kimenetére.
3. A hálózati adapter egyenáramú kábelét dugaszolja a vevő hátlapján lévő bemenetre. A másik dugaszát pedig dugaszolja a konnektorba.
Megjegyzés: a vevő automatikusan bekapcsol.
4. Nyissa ki a mikrofon teleptartó rekeszét, és tegyen bele 2 db AA elemet, ügyelve a helyes polarításra.
5. Az elemtartó rekesz fedelének lezárása után kapcsolja be a mikrofont az BE/KI kapcsolóval.
6. A rendszer üzemkész.

Műszaki jellemzők

Frekvencia:	UHF, 863 MHz
Adóteljesítmény:	10 mW
Dinamikataromány:	>90 dB
Teljes harmonikus torzítás:	<0,5%
Frekvencia-átvitel:	40 Hz–15 KHz, ± 3 db
Moduláció:	FM
Audio kimeneti szint:	0–400 mV
Tápfeszültség:	230–240 V AC, 17 V DC
Energiafogyasztás:	4 W
Jel/zaj viszony:	>90 dB
Telep:	2 db AA, 1,5 V-os telep
Telep üzemideje:	4–6 óra

**Biztonsági óvintézkedések:**

Az áramütés veszélyének csökkentése érdekében ezt a terméket KIZÁRÓLAG a márkaszerviz képviselője nyithatja fel.
Hiba esetén húzza ki a termék csatlakozóját a konnektorból, és kösse le más berendezésekről. Vigyázzon, hogy ne érje a terméket víz vagy nedvesség.

Karbantartás:

Csak száraz ronggyal tisztítsa.
Ne használjon oldószert vagy súrolószereket.

Jótállás:

Nem vállalunk jótállást és felelősséget a terméken végzett változtatás vagy módosítás vagy a termék helytelen használata miatt bekövetkező károkért.

Általános tudnivalók:

A termék kialakítása és műszaki jellemzői előzetes értesítés nélkül is módosulhatnak.
Minden logó, terméknév és márkanév a tulajdonosának márkaneve vagy bejegyzett márkaneve, azokat ennek tiszteletben tartásával említjük.

Figyelem:

Ezt a terméket ezzel a jelöléssel láttuk el. Azt jelenti, hogy az elhasznált elektromos és elektronikus termékeket tilos az általános háztartási hulladékhoz keverni. Begyűjtésüket külön begyűjtő létesítmények végzik.

Ez a termék az Európai Unió minden tagállamában érvényes vonatkozó rendelkezések és irányelvek betartásával készült és került forgalomba. Megfelel az értékesítési országban rá vonatkozó minden előírásnak és rendelkezésnek.
Kérésre hivatalos dokumentációt is rendelkezésre bocsátunk. A dokumentáció a teljesség igénye nélkül a következőket tartalmazza: Megfelelőségi (és termékazonosság) Nyilatkozat, anyagbiztonsági adatlap, a termék vizsgálati jegyzőkönyve.

Támogatással kapcsolatos ügyekben keresse ügyfélszolgálatunkat:

webhely: <http://www.nedis.com/en-us/contact/contact-form.htm>
e-mail: rendeles@hqnedis.hu
telefon: +31 (0)73-5993965 (munkaidőben)

NEDIS B.V., De Tweeling 28, 5215 MC's-Hertogenbosch, HOLLANDIA

Esittely

Langaton 1-kanavainen mikrofonijärjestelmä puoliammattimaiseen käyttöön. Käytitpä mikrofontia puhumiseen, laulamiseen tai karaokeen, ääni on aina yhtä hyvä.

Vastaanottimen kuvaus:

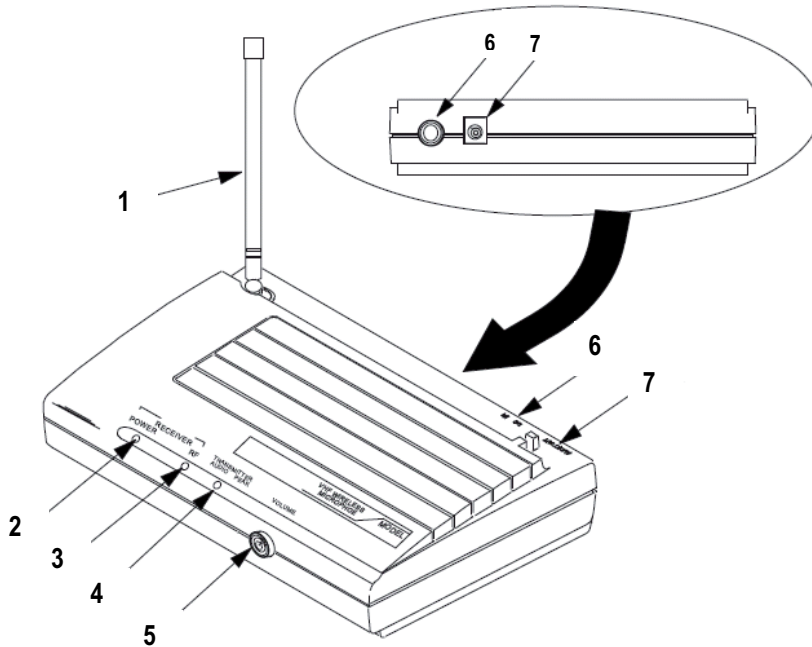

1. ANTENNI: Vastaanottaa mikrofonin signaalit.
2. VIRRAN MERKKIVALO: Punainen valo palaa, kun vastaanotin on päällä.
3. RF-SIGNAALIN MERKKIVALO: Vihreä valo palaa jatkuvasti, kun mikrofonin signaalia vastaanotetaan.
4. VIRTAPIIKIN MERKKIVALO: Oranssi valo välkky, kun audiosignaali on liian kova ja sisältää häiriöitä.
5. ÄÄNENVOIMAKKUUDEN SÄÄDIN: Säättää vastaanottimen mikserille tai vahvistimelle tulevaa äänenvoimakkuutta.
6. AUDIOLÄHTÖ: Audiosignaalien lähtö mikserille tai vahvistimelle.
7. VIRTAPISTOKE: AC/DC-virtasovittimen DC-pistokkeen liitäntä.

Mikrofonin kuvaus

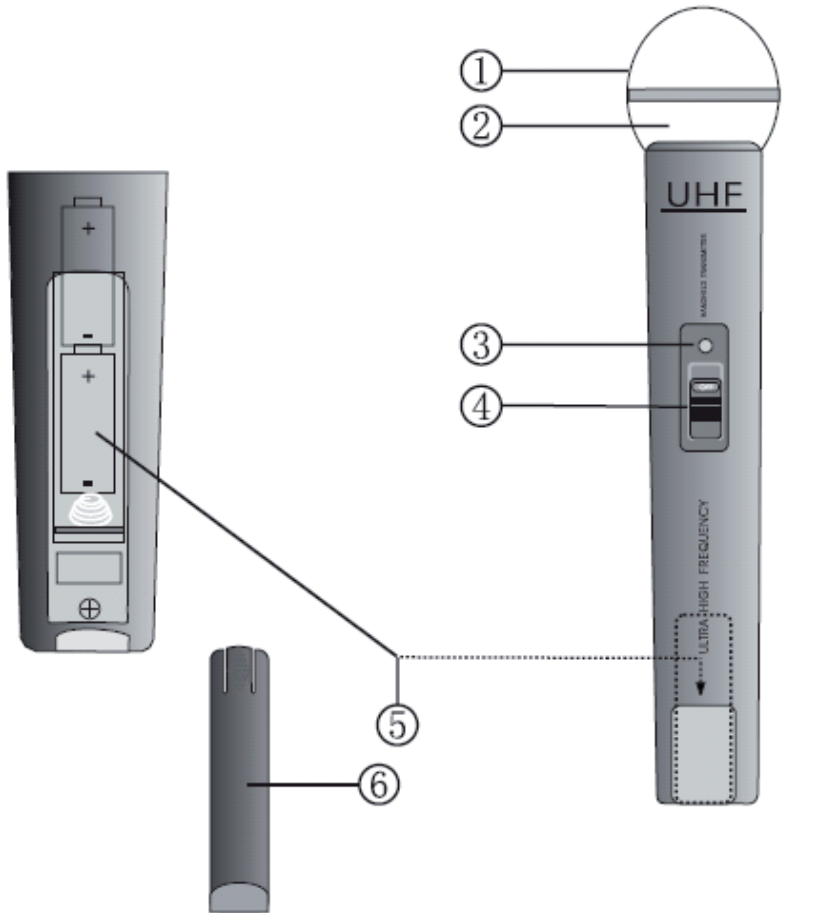

1. RITILÄ: Peittää ja suojaa mikrofonielementtiä.
2. MIKROFONIELEMENTTI (sisäpuolella): Poimii audiosignaalin.
3. VIRRRAN/AKUN MERKKIVALO: Välähtää kerran, kun virta kytkekään ja palaa jatkuvasti, kun akku on loppumassa.
4. VIRTAKYTKIN: 3 asentoa: ON (PÄÄLLÄ), MUTE (MYKISTYS) (keskiasento) ja OFF (POIS PÄÄLTÄ)
5. PARISTOKOTELO: 2 x AA-paristot.
6. PARISTOKOTELON KANSI: Paristokoteloon pääsee avaamalla kotelon kannen.

Käyttö:

1. Aseta antenni osoittamaan suoraan ylös, jotta se tavoittaa mikrofonin signaalin mahdollisimman hyvin.
2. Kytke 6,35 mm:n liittimellä varustettu liitäntäkaapeli vastaanottimen liittimeen ja mikseriin tai vahvistimeen.
3. Kytke AC/DC-sovittimen DC-liitin vahvistimen takana olevaan DC-syöttöön. Kytke pistoke pistorasiaan.
Huom: vastaanottimen virta menee automaattisesti päälle.
4. Avaa mikrofonin paristokotelo ja aseta 2x AA-paristoa paikoilleen.
5. Muista oikea napaisuus. Kun olet sulkenut paristokotelon kannen, kytke laite päälle mikrofonin virtakatkaisijasta.
6. Järjestelmä on valmis käytettäväksi.

Tekniset tiedot:

Taajuus:	UHF 863 MHz
Siirtoteho:	10 mW
Dynaaminen alue:	> 90 dB
Harmoninen kokonaissärö:	< 0,5 %
Taajuusvaste:	40 Hz–15 KHz, ± 3 dB
Modulaatio:	FM
Audion lähtötaso:	0–400 mV
Virtalähde:	230~240 V AC, 17 V DC
Tehonkulutus:	4 W
S/N-suhde:	> 90 dB
Paristo:	2x AA 1,5 V
Pariston kesto:	noin 4–6 tuntia

**Turvallisuustoimenpiteet:**

Sähköiskun riskin pienentämiseksi, AINOASTAAN valtuutettu huoltohenkilö saa avata tämän laitteen huoltoa varten.

Jos ongelmia ilmenee, irrota laite verkkovirrasta ja muista laitteista.

Älä altista laitetta vedelle ja kosteudelle.

Huolto:

Puhdista ainoastaan kuivalla liinalla.

Älä käytä liuottimia tai hankausaineita.

Takuu:

Takuu ja vastuuvuolllisuus mitätöityvät, jos tuote vaurioituu siihen tehtyjen muutoksien tai sen väärinkäytön takia.

Yleistä:

Muutoksia malliin ja teknisiin ominaisuuksiin voidaan tehdä ilmoituksetta.

Kaikki logot, merkit ja tuotenimet ovat niiden vastaavien omistajien tuotemerkkejä tai rekisteröityjä tuotemerkkejä ja niitä on käsiteltävä sellaisina.

Huomio:

Tämä tuote on merkitty tällä symbolilla. Se merkitsee, ettei käytettyjä sähkö- tai elektronisia tuotteita saa hävittää kotitalousjätteen mukana. Kyseisille tuotteille on olemassa erillinen keräysjärjestelmä.

Tämä tuote on valmistettu ja toimitettu noudattaen kaikkia sitä koskevia asetuksia ja direktiivejä, jotka ovat voimassa kaikissa Euroopan unionin jäsenvaltioissa. Se täyttää myös kaikki myyntimaassa sovellettavat vaatimukset ja määräykset.

Viralliset asiakirjat ovat saatavilla pyynnöstä. Asiakirjoihin sisältyvät seuraavat, mutta näihin rajoittumatta:

Vaatimustenmukaisuusvakuutus (ja tuotteen tunniste), käyttöturvallisuustiedote, tuotteen testiraportti.

Saat neuvoja ottamalla yhteyttä asiakaspalveluumme:

verkkosivun kautta: <http://www.nedis.fi/fi-fi/ota-yhteytta/yhteyslomake.htm>

sähköpostilla: service@nedis.com

puhelimitse: +31 (0)73-5993965 (toimistaaikoina)

NEDIS B.V., De Tweeling 28, 5215 MC's-Hertogenbosch, ALANKOMAAT

Inledning

Trådlös mikrofonssystem med 1 kanal för semi-professionell användning. Oberoende av om du använder den för tal, din sångdebut eller ett karaokeframträdande: ljudet är alltid toppen.

Beskrivning av mottagare

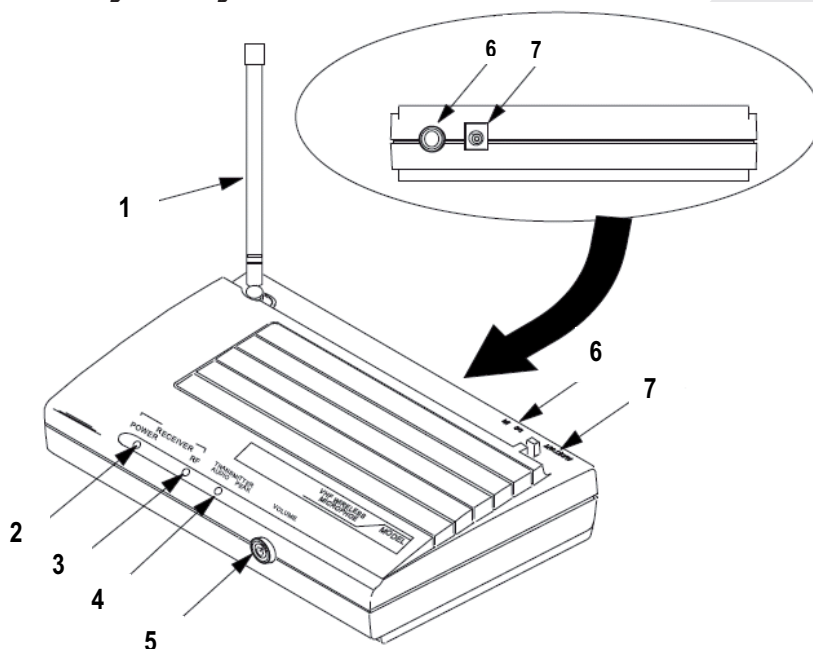

1. ANTENN: För mottagning av signalerna från mikrofonen
2. STRÖMINDIKATOR: Lyser rött när mottagaren är tillkopplad
3. RF SIGNALINDIKATOR: Lyser permanent grön när mikrofonsignal tas emot
4. ÖVERSTYRNINGSDIKATOR: Blinkar orange när ljudsignalen är för kraftig och kommer att distorderas
5. VOLYMREGLAGE: Ställer in volymen på mottagarens utgångssignal till mixer eller förstärkare
6. AUDIO UT: Utgång för ljudsignalerna för mixer eller förstärkare
7. STRÖMANSLUTNING: Anslutning för nätdelens likströmskontakt

Beskrivning av mikrofon

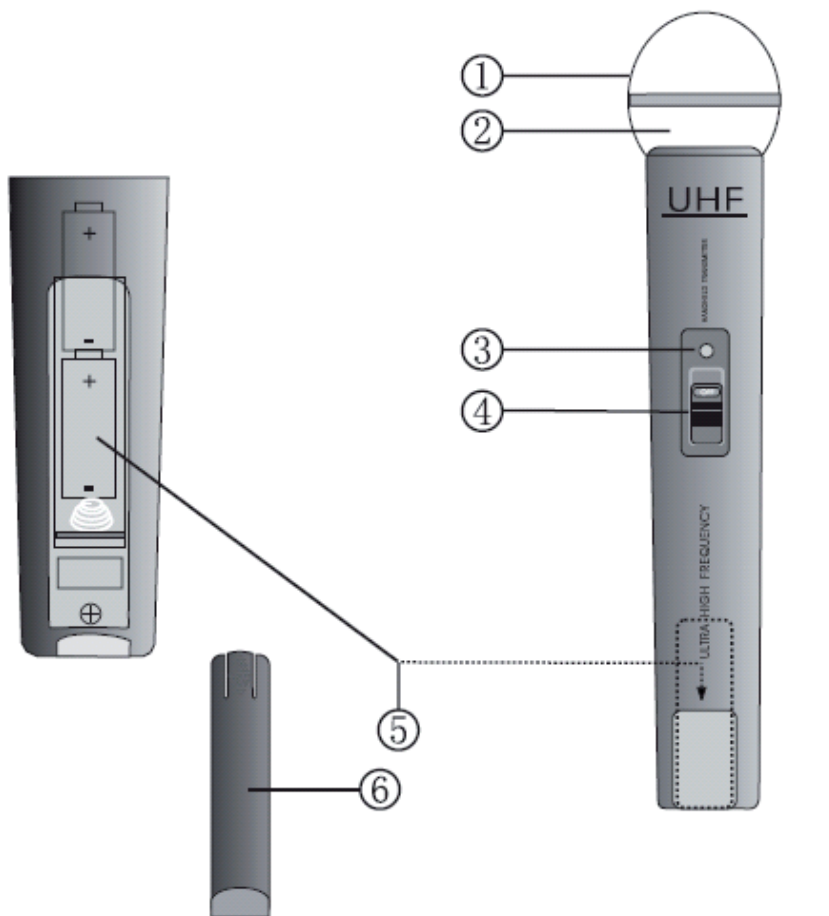

1. Galler: Täcker och skyddar mikrofonelementet på insidan
2. MIKROFONELEMENT (på insidan): Tar upp ljudsignalen
3. STRÖM/BATTERINIVÅ INDIKATOR: Blinkar en gång när strömmen sätts på och lyser hela tiden när batteriets effekt börjar ta slut
4. TILL/FRÅN OMKOPPLARE: 3 positioner för ON (TILL), MUTE (TYST) (mittersta positionen) eller OFF (FRÅN)
5. BATTERIFACK: För 2x AA batterier
6. BATTERILUCKA: Ger åtkomst till batterifacket



SVENSKA

Användning

1. Ställ antennen rakt upp för bästa mottagning av signalen från mikrofonen.
2. Anslut anslutningskabeln, med 6,35 mm kontakterna till mottagarens utgångar och till mixern eller förstärkaren.
3. Anslut likströmskontakten från nätdelen till DC-uttaget på mottagarens baksida. Anslut stickkontakten till ett vägguttag.
Obs: mottagaren kopplas på automatiskt.
4. Öppna mikrofonens batterifack och sätt i 2x AA batterier med polariteten rätt.
5. Stäng batterifacket och sätt sedan på mikrofonen med PÅ/AV omkopplaren.
6. Systemet är klart för användning.

Specifikationer

Frekvens:	UHF 863 MHz
Sändeffekt:	10 mW
Dynamikområde:	>90 dB
Total harmonisk distorsion:	<0,5%
Frekvensåtergivning:	40 Hz–15 KHz, ± 3 dB
Modulering:	FM
Audio utgångsnivå:	0–400 mV
Strömförsörjning:	230~240 V AC, 17 V DC
Effektförbrukning:	4 W
S/B förhållande:	>90 dB
Batteri:	2x AA 1,5 V
Batterilivstid:	4~6 timmar

**Säkerhetsanvisningar:**

För att minska risken för elektriska stötar bör denna produkt ENDAST öppnas av behörig tekniker när service behövs.

Dra ut strömkabeln från eluttaget och koppla ur all annan utrustning om något problem skulle uppstå.

Utsätt inte produkten för vatten eller fukt.

Underhåll:

Torka endast av med torr trasa.

Använd inga rengöringsmedel som innehåller lösningsmedel eller slipmedel.

Garanti:

Varken garanti eller skadeståndsskyldighet gäller vid ändringar eller modifieringar av produkten, eller för skador som har uppstått på grund av felaktig användning av denna produkt.

Allmänt:

Utseende och specifikationer kan komma att ändras utan föregående meddelande.

Alla logotyper och produktnamn är varumärken eller registrerade varumärken som tillhör sina ägare och är härmed erkända som sådana.

Obs:

Denna produkt är märkt med denna symbol. Produkten är märkt med denna symbol som betyder att använda elektriska eller elektroniska produkter inte får slängas bland vanliga hushållsopor. Det finns särskilda återvinningssystem för dessa produkter.

Den här produkten har tillverkats och levereras i enlighet med alla relevanta regler och direktiv som gäller för alla medlemsstater inom Europeiska Unionen. Den efterlever även alla tillämpliga specifikationer och regler i försäljningslandet.

Formell dokumentation finns att beställa på begäran. Detta omfattar, men är inte begränsat till: Deklaration om överensstämmelse (och produktidentitet), materialsäkerhetsdatablad, produkttestrapport.

Kontakta vår kundtjänst för att få hjälp:

via webbplatsen: <http://www.nedis.com/en-us/contact/contact-form.htm>

via e-post: service@nedis.com

via telefon: +31 (0)73-5993965 (under kontorstid)

NEDIS B.V., De Tweeling 28, 5215 MC 's-Hertogenbosch, NEDERLÄNDERNA

Úvod

Systém s bezdrátovým mikrofonem s 1 kanálem pro poloprofesionální použití. Ať už jej používáte pro mluvené slovo, pěvecký debut nebo zpěv karaoke, výsledkem bude vždy dobrý zvuk.

Popis přijímače:

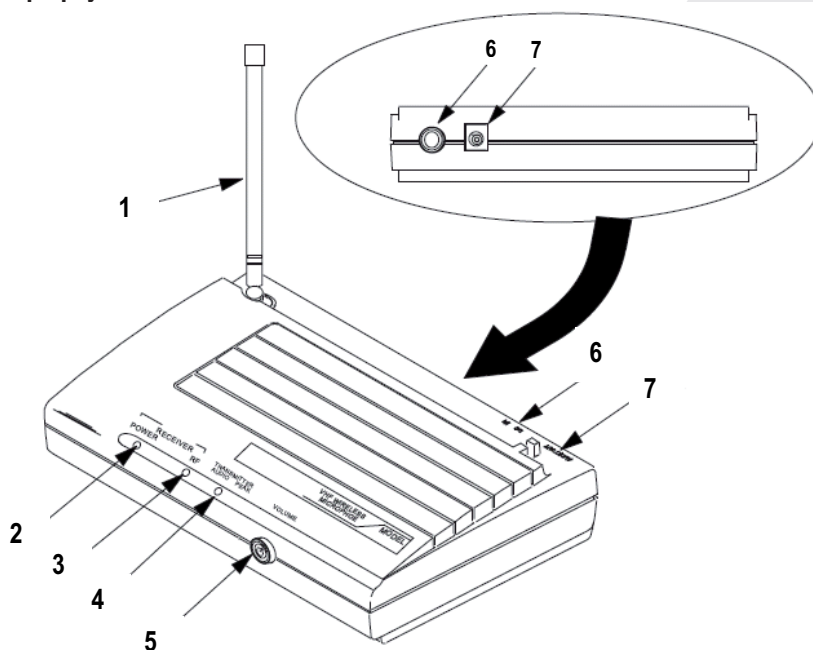

1. ANTÉNA: Pro příjem signálů z mikrofonu.
2. INDIKÁTOR NAPÁJENÍ: Pokud je přijímač zapnutý, svítí červená kontrolka.
3. INDIKÁTOR VF SIGNÁLU: Je-li přijímán signál z mikrofonu, svítí zelená kontrolka nepřerušovaně.
4. INDIKÁTOR ŠPIČEK: Je-li audio signál příliš hlasitý a tedy zkreslený, rozblíká se oranžová kontrolka.
5. OVLADAČ HLASITOSTI: Pro nastavení hlasitosti výstupu přijímače do mixážního pultu nebo zesilovače.
6. AUDIO VÝSTUP: Výstup audio signálů do mixážního pultu nebo zesilovače.
7. NAPÁJECÍ VSTUP: Pro připojení konektoru stejnosměrného napájení (DC) ze síťového adaptéru.

Popis mikrofону

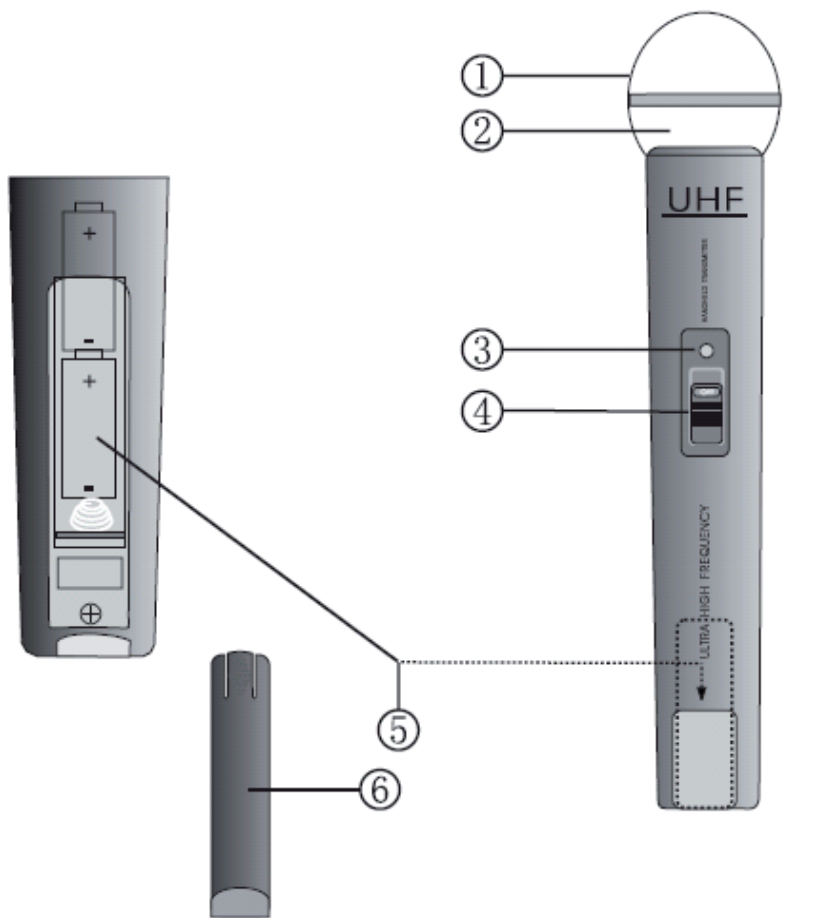

1. MŘÍŽKA: Zakrývá a chrání vnitřní mikrofonní vložku.
2. MIKROFONNÍ VLOŽKA (uvnitř): Snímá audio signál.
3. INDIKÁTOR ZAPNUTÍ/STAVU BATERIE: Při zapnutí jednou blikne, pokud je baterie vybitá, trvale svítí.
4. VYPINAČ NAPAJENÍ (ZAP/VYP): 3 polohy: ON (ZAPNUTO), MUTE (ZTLUMENÍ) (prostřední poloha) nebo OFF (VYPNUTO)
5. PROSTOR PRO BATERIE: Pro 2 baterie typu AA.
6. KRYT PROSTORU PRO BATERIE: Umožňuje přístup k prostoru pro baterie.

Ovládání:

1. Pro optimální příjem signálu z mikrofonu umístěte anténu tak, aby směřovala přímo nahoru.
2. Připojte připojovací kabel s 6,35 mm konektory k výstupu z přijímače a k mixážnímu pultu nebo zesilovači.
3. Připojte konektor DC síťového adaptéru ke vstupu DC na zadní straně přijímače. Připojte zástrčku napájecího kabelu do síťové zásuvky.
Poznámka: Přijímač se automaticky zapne.
4. Otevřete prostor pro baterie v mikrofonu a vložte do něj 2 baterie AA tak, aby byla dodržena správná polarita.
5. Po uzavření prostoru pro baterie mikrofon pomocí vypínače napájení ZAP/VYP zapněte.
6. Systém je připraven k použití.

Technické údaje:

Frekvence:	UHF 863 MHz
Vysílací výkon:	10 mW
Dynamický rozsah:	>90 dB
Celkové harmonické zkreslení:	<0,5 %
Frekvenční rozsah:	40 Hz–15 kHz, ± 3 dB
Modulace:	FM
Úroveň audio výstupu:	0–400 mV
Zdroj napájení:	230~240 V AC (střídavé), 17 V DC (stejnoseměrné)
Příkon:	4 W
Poměr signál/šum:	>90 dB
Baterie:	2x AA 1,5 V
Výdrž baterie:	4–6 hodin

**Bezpečnostní opatření:**

Abyste snížili riziko úrazu elektrickým proudem, měl by být v případě potřeby tento výrobek otevřen POUZE autorizovaným technikem. Dojde-li k poruše, odpojte zařízení od napájení a od ostatních zařízení. Nevystavujte zařízení působení vody nebo vlhkosti.

Údržba:

K čištění používejte pouze suchý hadřík. Nepoužívejte čisticí rozpouštědla ani abrazivní čisticí prostředky.

Záruka:

Za změny, úpravy nebo poškození zařízení v důsledku nesprávného zacházení není nesena zodpovědnost a není na ně poskytována záruka.

Obecné upozornění:

Design a specifikace výrobku mohou být změněny bez předchozího upozornění. Všechna loga a obchodní názvy jsou registrované obchodní značky příslušných vlastníků a jsou chráněny zákonem.

Upozornění:

Tento výrobek je označen tímto symbolem. To znamená, že se s výrobkem musí zacházet jako s nebezpečným elektrickým a elektronickým odpadem a nelze jej po skončení životnosti vyhazovat s běžným domácím odpadem. Pro likvidaci těchto výrobků existují zvláštní sběrné systémy.

Tento produkt byl vyroben a je dodáván v souladu se všemi příslušnými nařízeními a směrnicemi platnými ve všech členských státech Evropské Unie. Splňuje také veškeré relevantní specifikace a předpisy států, ve kterém se prodává. Oficiální dokumentaci lze získat na vyžádání. Patří sem např.: Prohlášení o shodě (a identifikace produktu), materiálový bezpečnostní list, zpráva o testování produktu.

V případě dotazů kontaktujte naše oddělení služeb zákazníkům:

Webové stránky: <http://www.nedis.com/en-us/contact/contact-form.htm>

E-mail: service@nedis.com

Telefon: +31 (0)73-5993965 (během otevírací doby)

NEDIS B.V., De Tweeling 28, 5215 MC 's-Hertogenbosch, NIZOZEMSKO

Introducere

Sistem cu două microfoane wireless pe 1 canal, pentru uz semiprofesional. Indiferent dacă-l utilizați pentru discursuri, cântat sau karaoke, veți dispune întotdeauna de un sunet de calitate.

Descrierea receiverului:

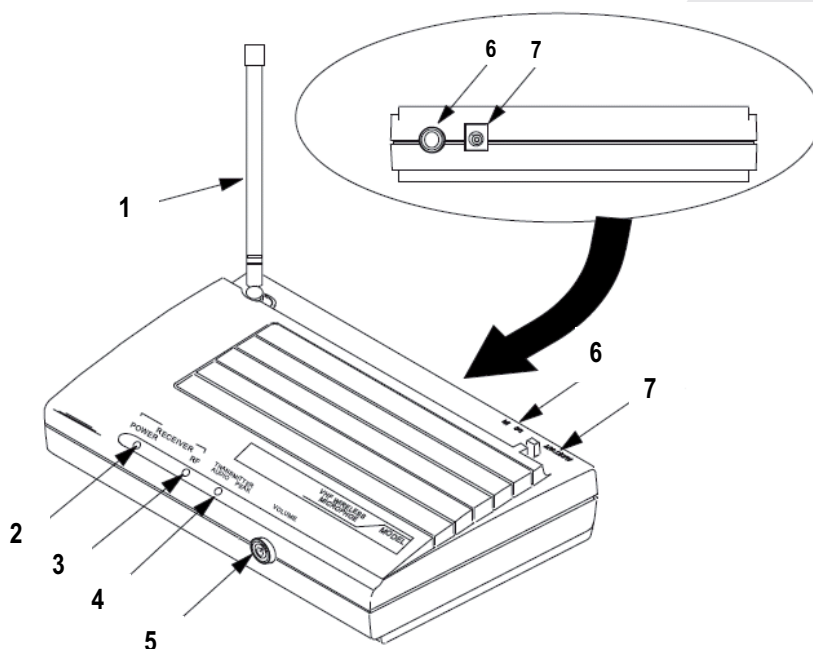

1. ANTENĂ: Pentru recepția semnalelor provenite de la microfon.
2. INDICATOR ALIMENTARE ELECTRICĂ: Dacă receiverul este alimentat electric, se aprinde o lumină roșie.
3. INDICATOR SEMNAL RF: La recepția semnalului provenit de la microfon, se aprinde și arde constant cu o lumină verde.
4. INDICATOR VÂRF DE SEMNAL: Dacă semnalul audio este prea puternic și va fi distorsionat, acesta pălpăie cu o lumină portocalie.
5. CONTROLUL VOLUMULUI SUNETULUI: Reglează puterea sunetului care iese din receiver și pleacă către mixer sau amplificator.
6. IEȘIRE AUDIO: Debitează semnalul audio care merge la mixer sau amplificator.
7. INTRARE ALIMENTARE ELECTRICĂ: Conectorul jackului DC care vine de la adaptorul AC/DC.

Prezentarea microfonului

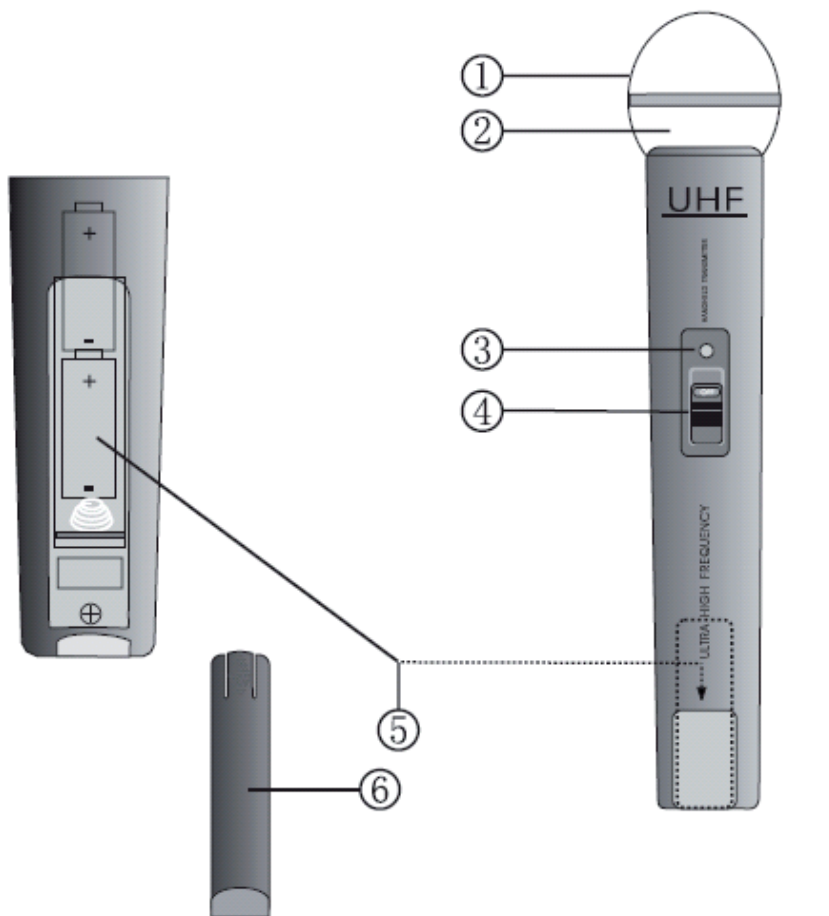

1. GRILĂ DE PROTECȚIE: Acoperă și protejează piesele interne ale microfonului.
2. PIESA COMPONENTĂ MICROFON: Culege semnalul audio.
3. INDICATOR ALIMENTARE ELECTRICĂ/STARE BATERIE: La pornire pâlpâie o singură dată și arde constant dacă bateria este în curs de descărcare.
4. COMUTATOR PORNIT/OPRIT: 3 poziții: ON (PORNIT), MUTE (OPRIRE TEMPORARĂ SUNET) (poz. din mijloc) sau OFF (OPRIT)
5. COMPARTIMENTUL BATERIILOR: Pt. 2 baterii de tip AA
6. CAPACUL COMPARTIMENTULUI BATERIILOR: Permite accesul în compartimentul bateriilor

Utilizare

1. Ridicați antena în poziție verticală, pentru o recepție optimă a semnalului provenit de la microfon.
2. Conectați cablul cu jackurile de 6,35 mm la ieșirea receiverului, respectiv la intrarea mixerului sau amplificatorului.
3. Conectați jackul DC al adaptorului AC/DC la intrarea DC aflată pe spatele receiverului. Conectați ștecherul de alimentare la o priză de perete.
Observație: Receiverul este alimentat electric în mod automat.
4. Deschideți compartimentul bateriilor microfonului și introduceți 2 baterii de tip AA, cu polaritățile corecte.
5. După închiderea capacului compartimentului bateriilor, porniți microfonul cu ajutorul comutatorului PORNIRE/OPRIRE (poz. ON).
6. Sistemul este pregătit de utilizare.

Specificații tehnice:

Frecvența de lucru:	UHF 863 MHz
Putere de transmisie:	10 mW
Plaja dinamică:	>90 dB
Distorsiuni armonice totale:	<0,5%
Răspuns în frecvență:	40 Hz–15 KHz, ±3 dB
Modularea:	FM
Nivel ieșire audio:	0–400 mV
Alimentarea electrică:	230–240 V AC, 17 V DC
Consum de curent:	4 W
Raport semnal/zgomot:	>90 dB
Baterii:	2 buc. de tip AA la 1,5 V
Durata de viață a bateriei:	4–6 ore

**Măsuri de siguranță:**

Pentru a se reduce pericolul de electrocutare, acest produs va fi desfăcut NUMAI de către un tehnician avizat, când este necesară depanarea.

Deconectați produsul de la priza de rețea sau alte echipamente în cazul apariției unei probleme. Nu expuneți produsul apei sau umezelii.

Întreținere:

Curățarea trebuie făcută cu o cârpă uscată.

Nu folosiți solvenți sau agenți de curățare abrazivi.

Garanție:

Nu oferim nicio garanție și nu ne asumăm niciun fel de responsabilitate în cazul schimbărilor sau modificărilor aduse acestui produs sau în cazul deteriorării cauzate de utilizarea incorectă a produsului.

Generalități:

Designul și specificațiile produsului pot fi modificate fără o notificare prealabilă.

Toate siglele mărcilor și denumirile produselor sunt mărci comerciale sau mărci comerciale înregistrate ale proprietarilor de drept și prin prezenta sunt recunoscute ca atare.

Atenție:

Pe acest produs se află acest marcaj. Acesta semnifică faptul că produsele electrice și electronice nu trebuie eliminate odată cu gunoiul menajer. Aceste produse au un sistem separat de colectare.

Acest produs a fost fabricat și furnizat în conformitate cu toate reglementările și directivele relevante, valabile în toate statele membre ale Uniunii Europene. Acesta este, de asemenea, conform cu toate specificațiile și reglementările aplicabile în toate țările în care se vinde.

Documentația originală este disponibilă la cerere. Aceasta include, fără a se limita la acestea, următoarele: Declarația de Conformitate (și identitatea produsului), Fișa de date pentru Siguranța Materialului, raportul de testare a produsului.

Vă rugăm să contactați biroul nostru de asistență clienți:

de pe site: <http://www.nedis.com/en-us/contact/contact-form.htm>

prin e-mail: service@nedis.com

prin telefon: +31 (0)73-5993965 (în timpul orelor de lucru)

NEDIS B.V., De Tweeling 28, 5215 MC's-Hertogenbosch, Olanda

Εισαγωγή

Ασύρματο σύστημα μικροφώνου 1 καναλιού για ημιαγγελματική χρήση. Είτε το χρησιμοποιείτε για την εκφώνηση λόγων, για τα πρώτα σας βήματα στο τραγούδι ή για караόκε: η ποιότητα ήχου θα σας εκπλήξει.

Περιγραφή δέκτη

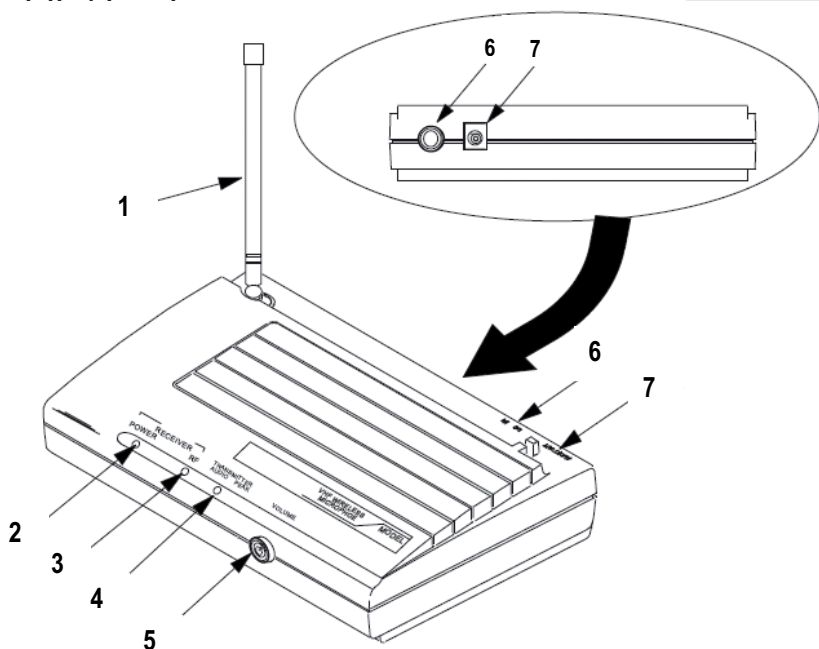

1. ΚΕΡΑΙΑ: Για τη λήψη σήματος από το μικρόφωνο
2. ΕΝΔΕΙΞΗ ΙΣΧΥΟΣ: Ανάβει με κόκκινο χρώμα όταν ο δέκτης ενεργοποιείται
3. ΕΝΔΕΙΞΗ ΣΗΜΑΤΟΣ RF: Ανάβει σταθερά με πράσινο χρώμα όταν λαμβάνεται σήμα μικροφώνου
4. ΕΝΔΕΙΞΗ ΚΟΡΥΦΗΣ: Αναβοσβήνει με πορτοκαλί χρώμα όταν το σήμα ήχου είναι πολύ δυνατό και πρόκειται να παραμορφωθεί
5. ΚΟΥΜΠΙ ΕΝΤΑΣΗΣ: Ρυθμίζει την ένταση εξόδου από το δέκτη προς το μίκτη ή τον ενισχυτή
6. ΕΞΟΔΟΣ ΗΧΟΥ: Έξοδος των σημάτων ήχου για το μίκτη ή τον ενισχυτή
7. ΕΙΣΟΔΟΣ ΙΣΧΥΟΣ: Υποδοχή βύσματος DC του προσαρμογέα AC/DC

Περιγραφή μικροφώνου

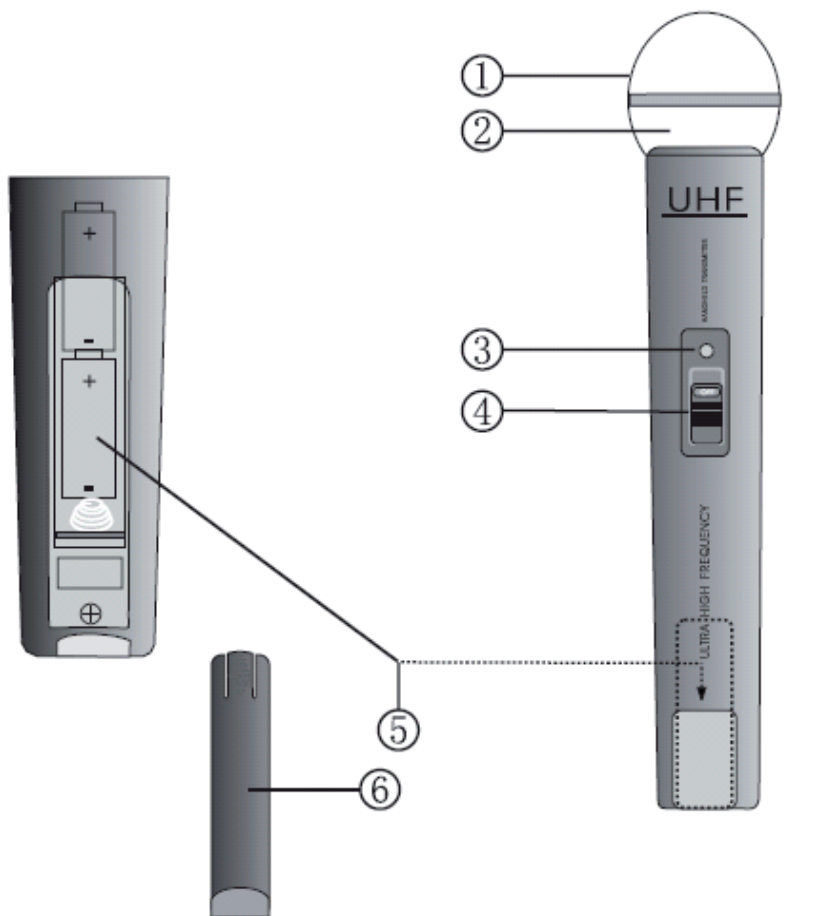

1. ΠΛΕΓΜΑ: Καλύπτει και προστατεύει το εσωτερικό στοιχείο μικροφώνου
2. ΣΤΟΙΧΕΙΟ ΜΙΚΡΟΦΩΝΟΥ (εσωτερικό): Λαμβάνει το σήμα ήχου
3. ΕΝΔΕΙΞΗ ΙΣΧΥΟΣ/ΜΠΑΤΑΡΙΑΣ: Αναβοσβήνει μία φορά μετά την ενεργοποίηση και ανάβει σταθερά ότι η μπαταρία εξαντλείται
4. ΔΙΑΚΟΠΤΗΣ ΕΝΕΡΓΟΠΟΙΗΣΗΣ/ΑΠΕΝΕΡΓΟΠΟΙΗΣΗΣ: 3 θέσεις για ON (ΕΝΕΡΓΟΠΟΙΗΣΗ), MUTE (ΣΙΓΑΣΗ) (μεσαία θέση) και OFF (ΑΠΕΝΕΡΓΟΠΟΙΗΣΗ)
5. ΘΗΚΗ ΜΠΑΤΑΡΙΩΝ: Για 2x μπαταρίες AA
6. ΚΑΛΥΜΜΑ ΘΗΚΗΣ ΜΠΑΤΑΡΙΩΝ: Παρέχει πρόσβαση στη θήκη μπαταριών

Λειτουργία

1. Τοποθετήστε την κεραία με προσανατολισμό προς τα πάνω για βέλτιστη λήψη.
2. Συνδέστε το καλώδιο σύνδεσης με βύσματα 6,35 mm στην έξοδο του δέκτη και του μίκτη ή του ενισχυτή.
3. Συνδέστε το βύσμα DC του προσαρμογέα AC/DC στην είσοδο DC στην πίσω πλευρά του δέκτη. Συνδέστε το φισ σε μια πρίζα.
Σημείωση: ο δέκτης ενεργοποιείται αυτόματα.
4. Ανοίξτε τη θήκη μπαταριών του μικροφώνου και τοποθετήστε 2x μπαταρίες AA σύμφωνα με την υποδεικνυόμενη πολικότητα.
5. Αφού κλείσετε τη θήκη μπαταριών, ενεργοποιήστε το μικρόφωνο από το διακόπτη ΕΝΕΡΓΟΠΟΙΗΣΗΣ/ΑΠΕΝΕΡΓΟΠΟΙΗΣΗΣ.
6. Το σύστημα είναι έτοιμο για χρήση.

Προδιαγραφές

Συχνότητα:	UHF 863 MHz
Ισχύς μετάδοσης:	10 mW
Δυναμικό εύρος:	>90 dB
Συνολική αρμονική παραμόρφωση:	<0,5%
Απόκριση συχνότητας:	40 Hz–15 KHz, ± 3 dB
Διαμόρφωση:	FM
Στάθμη εξόδου ήχου:	0-400 mV
Τροφοδοσία ισχύος:	230–240 V AC, 17 V DC
Κατανάλωση ρεύματος:	4 W
Αναλογία S/N:	>90 dB
Μπαταρία:	2x AA 1,5 V
Διάρκεια ζωής μπαταρίας:	4–6 ώρες

**Προφυλάξεις ασφαλείας:**

Για να μειώσετε τον κίνδυνο ηλεκτροπληξίας, το προϊόν αυτό θα πρέπει να ανοιχθεί ΜΟΝΟ από εξουσιοδοτημένο τεχνικό όταν απαιτείται συντήρηση (σέρβις).

Αποσυνδέστε το προϊόν από την πρίζα και άλλο εξοπλισμό αν παρουσιαστεί πρόβλημα.

Μην εκθέτετε το προϊόν σε νερό ή υγρασία.

Συντήρηση:

Καθαρίστε μόνο με ένα στεγνό πανί.

Μη χρησιμοποιείτε διαλύτες ή λειαντικά.

Εγγύηση:

Ουδεμία εγγύηση ή ευθύνη δεν είναι αποδεκτή σε περίπτωση αλλαγής ή μετατροπής του προϊόντος ή βλάβης που προκλήθηκε λόγω εσφαλμένης χρήσης του προϊόντος.

Γενικά:

Το σχέδιο και τα χαρακτηριστικά μπορούν να αλλάξουν χωρίς καμία προειδοποίηση.

Όλα τα λογότυπα, οι επωνυμίες και οι ονομασίες προϊόντων είναι εμπορικά σήματα ή σήματα κατατεθέντα των αντίστοιχων κατόχων και δια του παρόντος αναγνωρίζονται ως τέτοια.

Προσοχή:

Το συγκεκριμένο προϊόν έχει επισημανθεί με αυτό το σύμβολο. Αυτό σημαίνει ότι οι μεταχειρισμένες ηλεκτρικές και ηλεκτρονικές συσκευές δεν πρέπει να αναμειγνύονται με τα κοινά οικιακά απορρίμματα. Υπάρχει ξεχωριστό σύστημα συλλογής για αυτά τα αντικείμενα.

Το προϊόν αυτό κατασκευάστηκε και παρέχεται σε συμμόρφωση με το σύνολο των αντίστοιχων κανονισμών και οδηγιών που ισχύουν για τα κράτη μέλη της Ευρωπαϊκής Ένωσης. Επίσης, συμμορφώνεται με το σύνολο των ισχυουσών προδιαγραφών και κανονισμών της χώρας διάθεσης.

Επίσημη τεκμηρίωση διατίθεται κατόπιν αιτήματος. Η τεκμηρίωση περιλαμβάνει, χωρίς περιορισμό, τα εξής: Δήλωση Συμμόρφωσης (και ταυτότητα προϊόντος), Δελτίο Δεδομένων Ασφάλειας Υλικού, έκθεση δοκιμής προϊόντος.

Επικοινωνήστε με το τμήμα εξυπηρέτησης πελατών μας για υποστήριξη:

από τον ιστότοπο:

<http://www.nedis.com/en-us/contact/contact-form.htm>

μέσω ηλεκτρονικού ταχυδρομείου:

service@nedis.com

Τηλεφωνικά:

+31 (0)73-5993965 (κατά τη διάρκεια των ωρών εργασίας)

NEDIS B.V., De Tweeling 28, 5215 MC 's-Hertogenbosch, ΟΛΛΑΝΔΙΑ

Introduktion

Trådløst mikrofonsystem med 1 kanal til semi-professionelt brug. Hvad enten du vil anvende mikrofonen til tale, sang eller karaoke: lyd kvaliteten er altid i top.

Översigt over modtageren

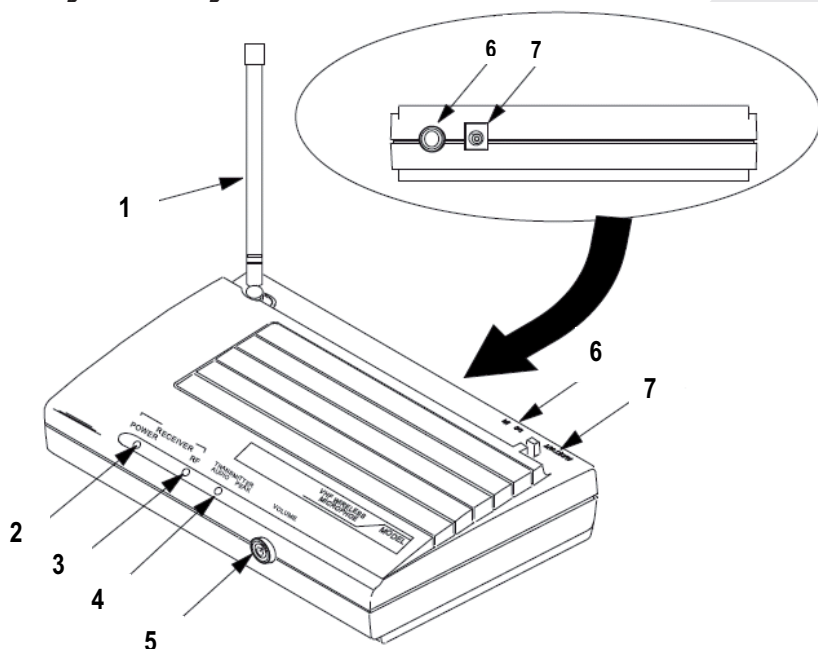

1. ANTENNE: Til modtagelse af signalerne fra mikrofonen
2. POWER-INDIKATOR: Lyser rødt, når modtageren er tændt
3. RF SIGNALINDIKATOR: Lyser konstant grønt, når der modtages signaler fra mikrofonen
4. PEAK-INDIKATOR: Blinker orange, når audiosignalet er for højt og vil blive forvrænget
5. LYDSTYRKE: Justerer udgangsniveauet fra modtager til mixer eller forstærker
6. AUDIOUDGANG: Signaludgang for audiosignaler til mixer eller forstærker
7. STRÖMTILFÖRSEL: Tilslutning af AC/DC-adapterens DC-stik

Oversigt over mikrofonen

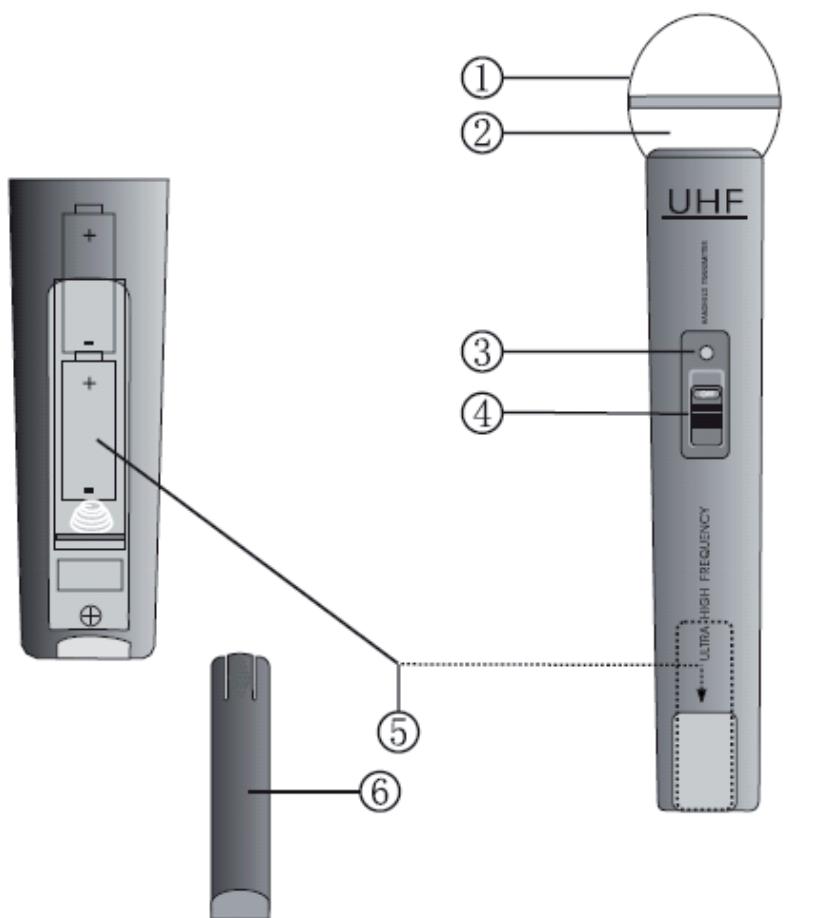

1. GITTER: Dækker og beskytter det indre mikrofonelement
2. MIKROFONELEMENT (inden i): Opfanger audiosignalet
3. POWER-/BATTERI-INDIKATOR: Blinker én gang, når der tændes, og lyser konstant, når batteriet er ved at løbe tør for strøm
4. TÆND-/SLUK-KONTAKT: 3 Positioner for ON (TÆNDT), MUTE (LYDLØS) (midterposition) eller OFF (SLUKKET)
5. BATTERIKAMMER: 2 stk. AA-batterier
6. BATTERIDÆKSEL: Giver adgang til batterikammeret

Betjening

1. Lad antennen stå ret op i luften for optimal modtagelse.
2. Forbind tilslutningskablet med 6,35 mm stik til udgangen på modtageren samt til mixer eller forstærker.
3. Forbind AC/DC-adapterens DC-stik til DC-indgangen på bagsiden af modtageren. Forbind stikproppen til en stikkontakt.
Bemærk: modtageren tænder automatisk.
4. Åben mikrofonens batterirum og læg 2 AA-batterier i den i overensstemmelse med markeringerne for polaritet.
5. Luk batterirummet og tænd mikrofonen på TÆND/SLUK-knappen.
6. Systemet er klar til brug.

Specifikationer

Frekvens:	UHF 863 MHz
Sendeeffekt:	10 mW
Dynamisk område:	>90 dB
Total harmonisk forvrængning:	<0,5%
Frekvensgang:	40 Hz-15 KHz, ± 3 dB
Modulation:	FM
Audio udgangsniveau:	0-400 mV
Strømforsyning:	230-240 V AC, 17 V DC
Strømforbrug:	4 W
S/N-omfang:	>90 dB
Batteri:	2x AA 1,5 V
Batteriliv:	4~6 timer

**Sikkerhedsforholdsregler:**

For at nedsætte risikoen for elektrisk stød, må dette produkt, f.eks. når der kræves service, KUN åbnes af en autoriseret tekniker.

Frakobl produktet stikkontakten og andet udstyr, hvis der opstår et problem.

Udsæt ikke produktet for vand eller fugt.

Vedligeholdelse:

Rengør kun med en tør klud.

Brug ikke opløsningsmidler eller slibende rengøringsmidler.

Garanti:

Ingen garanti og ikke noget ansvar kan påtages for ændringer af produktet eller for skade på grund af forkert brug af dette produkt.

Generelt:

Design og specifikationer kan ændres uden varsel.

Alle bomærker og produktnavne er varemærker eller registrerede varemærker tilhørende deres respektive ejere og anses herved som sådan.

Bemærk:

Dette produkt er mærket med dette symbol. Det betyder, at brugt elektrisk og elektronisk udstyr ikke må bortskaffes sammen med almindeligt husholdningsaffald. Der findes særlige indsamlingssystemer for disse produkter.

Dette produkt er fremstillet og leveres i overensstemmelse med alle relevante forordninger og direktiver, der er gældende for alle EUs medlemsstater. Produktet overholder ligeledes alle gældende specifikationer og forskrifter i de lande, hvor produktet sælges. Formal dokumentation kan fremlægges på forlangende. Dette omfatter, men er ikke begrænset til: Overensstemmelseserklæring (og produkt-ID), Sikkerhedsdatablad, testrapport for produktet.

Kontakt venligst vores kundeservice for support:

via hjemmeside: <http://www.nedis.dk/da-dk/kontakt/kontaktformular.htm>

via e-mail: service@nedis.com

via telefon: +31 (0)73-5993965 (i kontortiden)

NEDIS B.V., De Tweeling 28, 5215 MC 's-Hertogenbosch, NEDERLANDENE

Innledning

Trådløst mikrofonsystem med 1 kanal for semi-profesjonell bruk. Enten du bruker det for en tale, en sangdebut eller et karokeshow: Det gir alltid en god lyd.

Beskrivelse av mottaker

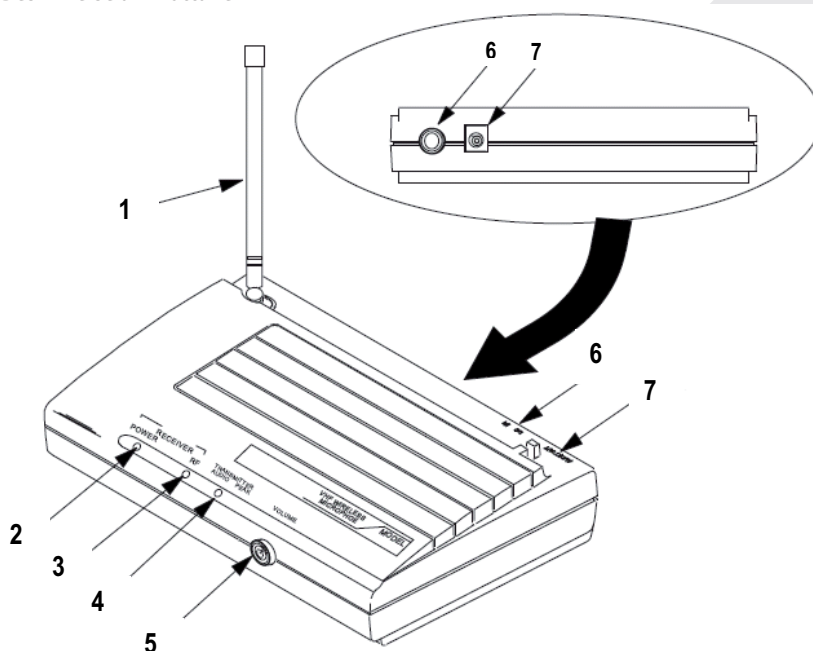

1. ANTENNE: For mottak av signalene fra mikrofonen
2. STRØMINDIKATOR: Lyser rødt når mottakeren er slått på
3. RF-SIGNALINDIKATOR: Lyser grønt kontinuerlig når mikrofonsignalet mottas
4. PEAK-INDIKATOR: Blinker oransje når lydsignalet er for høyt, og vil bli forvrengt
5. VOLUMKONTROLL: Justerer volumet fra mottakeren til lydmikseren eller forsterkeren
6. LYD UT: Utgang av lydsignaler for lydmikseren eller forsterkeren
7. STRØMINNGANG: Tilkobling for DC-kontakten til AC/DC-adapteren

Beskrivelse av mikrofon

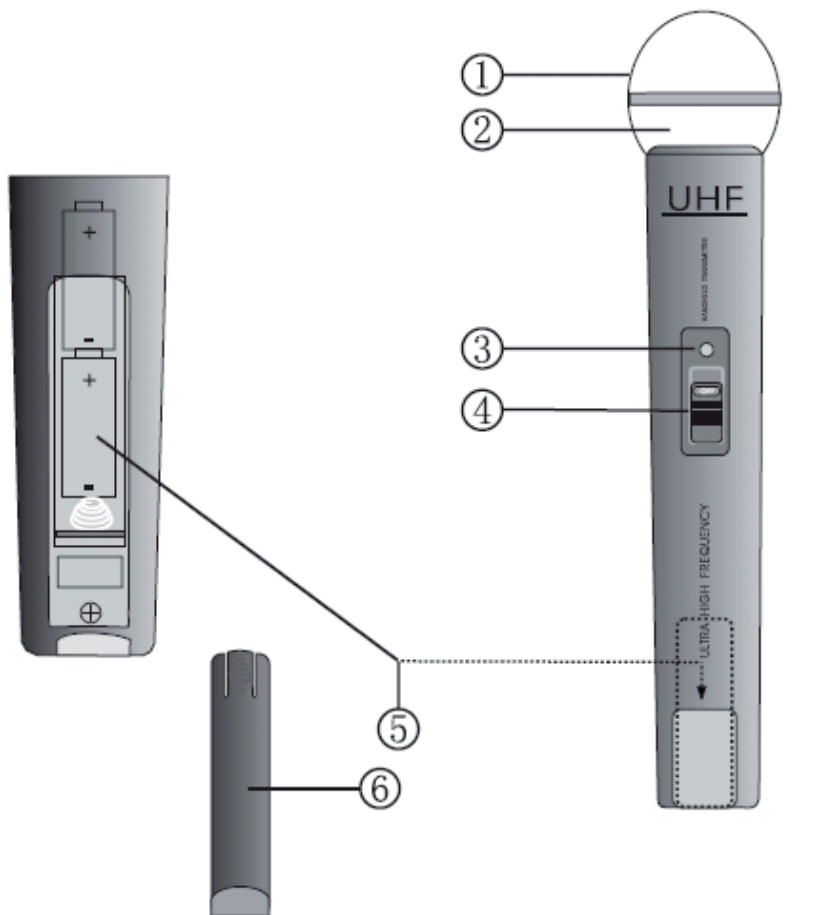

1. BESKYTTELSESSKJERM: Dekker og beskytter det innvendige mikrofonelementet
2. MIKROFONELEMENT (inne): Fanger opp lydsignalet
3. STRØM-/BATTERIINDIKATOR: Blinker én gang når strømmen er på og lyser kontinuerlig når batteriet går tomt for strøm
4. PÅ-/AV-BRYTER: 3 stillinger for ON (PÅ), MUTE (DEMP) (midtposisjon) eller OFF (AV)
5. BATTERIROM: For 2x AA-batterier
6. BATTERIDEKSEL: Gir tilgang til batterirommet

Drift

1. Sett antennen rett opp for optimalt mottak.
2. Koble tilkoblingskabelen sammen med 6,35 mm pluggen til utgangen av mottakeren og lydmikseren eller forsterkeren.
3. Koble DC-kontakten hos AC/DC-adapteren til DC-inngangen på den bakre siden av mottakeren. Koble strømstøpselet til en stikkontakt.
Merk: Mottakeren blir slått på automatisk.
4. Åpne batterirommet til mikrofonen og plasser 2x AA-batterier i samsvar med den angitte polaritetsanvisningen.
5. Slå på mikrofonen (etter at batterirommet lukkes) med PÅ-/AV-bryteren.
6. Systemet er klart til bruk.

Spesifikasjoner

Frekvens:	UHF 863 MHz
Sendeeffekt:	10 mW
Dynamisk rekkevidde:	>90 dB
Total harmonisk forvrengning:	<0,5%
Frekvensrespons:	40 Hz–15 KHz, ± 3 dB
Modulering:	FM
Lydutgangsnivå:	0–400 mV
Strømforsyning:	230~240 V AC, 17 V DC
Strømforbruk:	4 W
S/N-forhold:	>90 dB
Batteri:	2x AA 1,5 V
Batterilevetid:	4~6 timer

**Sikkerhetsforhåndsregler:**

For å redusere faren for strømstøt, skal dette produktet BARE åpnes av en autorisert tekniker når vedlikehold er nødvendig.

Koble produktet fra strømmen og annet utstyr dersom et problem oppstår.

Ikke utsett produktet for vann eller fuktighet.

Vedlikehold:

Rens bare med en tørr klut.

Ikke bruk rensmidler eller skuremidler.

Garanti:

Ingen garanti eller erstatningsansvar aksepteres ved endringer og modifikasjoner av produktet eller skade forårsaket av uriktig bruk av dette produktet.

Generelt:

Utforming og spesifikasjoner kan endres uten forhåndsvarsel.

Alle logoer, merker og produktnavn er varemerker eller registrerte varemerker til de respektive eierne, og skal behandles som dette.

OBS:

Dette produktet er markert med dette symbolet. Det betyr at brukte elektriske og elektroniske produkter ikke må blandes med vanlig husholdningsavfall. Det finnes egne innsamlingsystem for slike produkter.

Dette produktet har blitt produsert og levert i henhold til alle relevante bestemmelser og direktiver, gyldig for alle medlemsstater i EU. Det overholder også alle gjeldende spesifikasjoner og bestemmelser i landet det selges i.

Formell dokumentasjon er tilgjengelig på forespørsel. Dette inkluderer, men begrenser seg ikke til: Samsvarserklæring (og produktidentitet) dataark for materialsikkerhet produkttestrapport.

Vennligst kontakt kundeservice for hjelp:

via nettstedet: <http://www.nedis.com/en-us/contact/contact-form.htm>

via e-post: service@nedis.com

via telefon: +31 (0)73-5993965 (i kontortiden)

NEDIS B.V., De Tweeling 28, 5215 MC 's-Hertogenbosch, THE NETHERLANDS

Введение

Беспроводная одноканальная микрофонная система (полупрофессиональная). Данная система обеспечивает качественный звук в любых ситуациях: речь, вокал, караоке.

Описание приемника

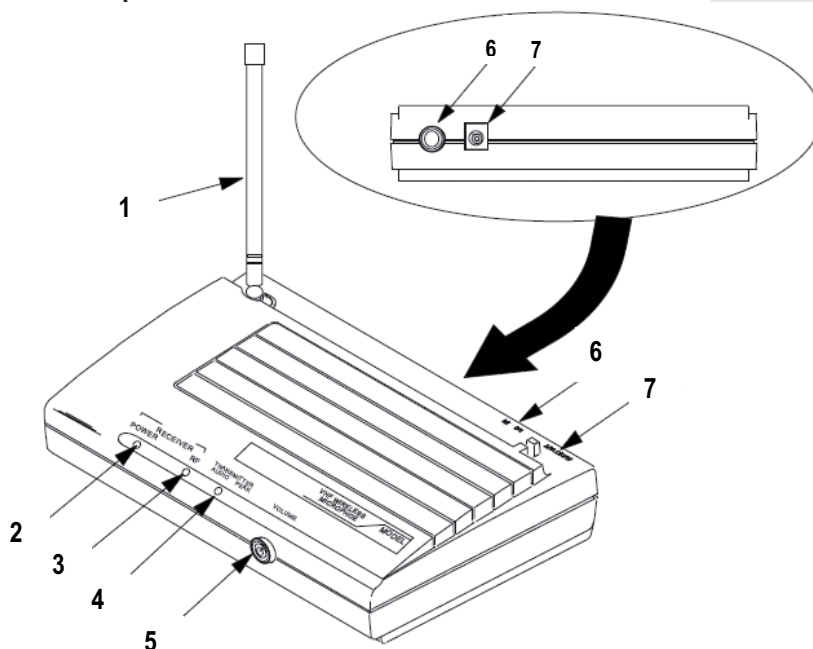

1. АНТЕННА: Принимает сигнал от микрофона
2. ИНДИКАТОР ПИТАНИЯ: Когда приемник включен, загорается красная лампа
3. ИНДИКАТОР РЧ-СИГНАЛА: Когда принимается сигнал от микрофона, горит зеленая лампа
4. ПИКОВЫЙ ИНДИКАТОР: Оранжевый индикатор мигает, когда аудиосигнал слишком громкий (и искажен)
5. РЕГУЛЯТОР ГРОМКОСТИ: Регулирует выходную громкость сигнала, идущего от приемника к пульту или усилителю
6. АУДИОВЫХОД: Выход для подключения к пульту или усилителю
7. РАЗЪЕМ ПИТАНИЯ: Разъем для подключения провода от блока питания

Описание микрофона

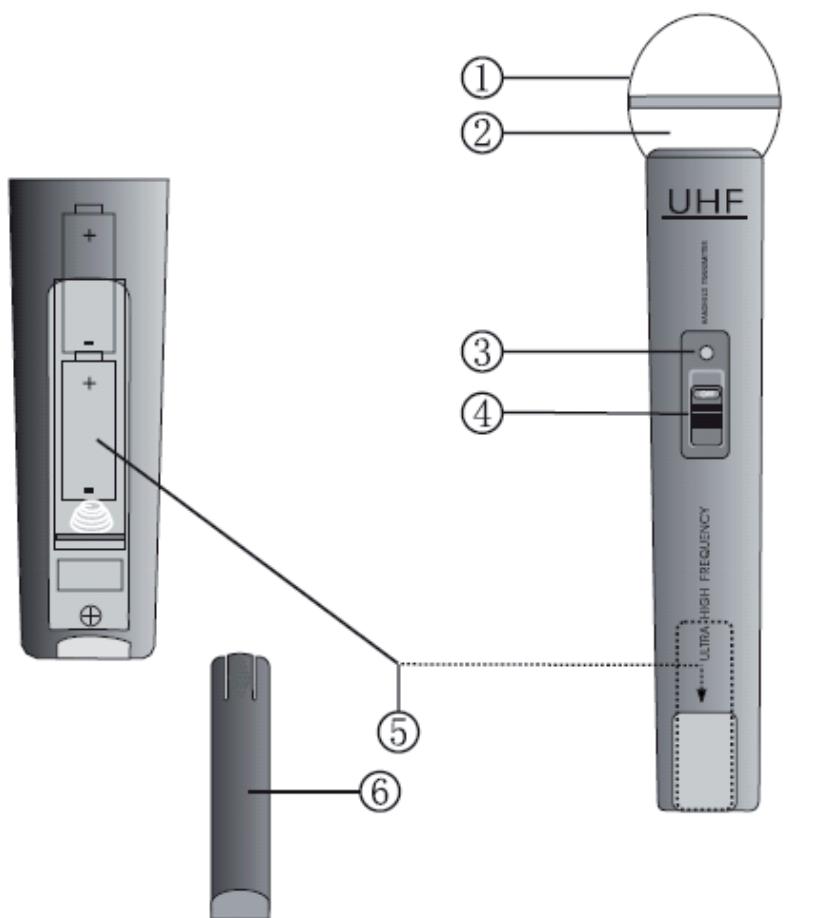

1. СЕТКА: Защищает внутреннюю часть микрофона
2. МЕМБРАНА МИКРОФОНА (внутри): Принимает звуковой сигнал
3. ИНДИКАТОР ПИТАНИЯ/БАТАРЕЕК: Мигает один раз, когда устройство включено и горит постоянно, когда батарейки садятся
4. ПЕРЕКЛЮЧАТЕЛЬ ВКЛ/ВЫКЛ: 3 положения: ON (ВКЛ.), MUTE (БЕЗ ЗВУКА) (среднее положение) и OFF (ВЫКЛ.)
5. БАТАРЕЙНЫЙ ОТСЕК: 2 батарейки типа AA
6. КРЫШКА БАТАРЕЙНОГО ОТСЕКА: Закрывает батарейный отсек

Эксплуатация

1. Для оптимального приема поднимите антенну прямо вверх.
2. Подключите провод с коннекторами 6,35 мм к разъему на приемнике и к пульту или усилителю.
3. Подключите провод блока питания к силовому разъему пост. тока на задней стороне приемника. Вставьте вилку в розетку.
Обратите внимание: приемник включается автоматически.
4. Откройте батарейный отсек на микрофоне и установите 2 батарейки типа АА, соблюдая полярность.
5. Закройте отсек и включите микрофон с помощью выключателя.
6. Система готова к работе.

Технические характеристики

Частота:	УВЧ 863 МГц
Мощность передатчика:	10 мВ
Динамический диапазон:	>90 дБ
Полный коэффициент гармонических искажений:	<0,5%
Частотная характеристика:	40 Гц–15 кГц, ±3 дБ
Модуляция:	FM
Уровень вывода аудио:	0–400 мВ
Источник питания:	230–240 В, перем. ток; 17 В, пост. ток
Потребляемая мощность:	4 ГБ
Отношение сигнал/шум:	>90 дБ
Батарейки:	2 x типа АА, 1,5 В
Время работы батареи:	4–6 часов

**Меры безопасности:**

Для снижения риска поражения электрическим током вскрытие устройства для его обслуживания и ремонта могут выполнять ТОЛЬКО уполномоченные технические специалисты.

При возникновении неполадок отключите устройство от сети и другого оборудования. Не допускайте воздействия воды или влаги.

Техническое обслуживание:

Протирайте устройство только сухой тканью. Не пытайтесь чистить его растворителями или абразивными веществами.

Условия гарантии:

В случае внесения изменений в конструкцию или модификации устройства, а равно в случае повреждения устройства вследствие его неправильного использования гарантийные обязательства производителя теряют свою силу.

Общие положения:

Дизайн и технические характеристики могут быть изменены без предварительного уведомления. Все логотипы, торговые марки и названия продуктов являются торговыми марками или зарегистрированными торговыми марками соответствующих владельцев и следовательно признаются таковыми.

Внимание:

Данный продукт отмечен этим символом. Это означает, что такие электрические или электронные изделия не должны выбрасываться вместе с бытовыми отходами. Для таких продуктов существует отдельная система утилизации.

Данное изделие было изготовлено и поставлено в соответствии со всеми применимыми положениями и директивами, действующими для всех стран-членов Европейского Союза. Оно также соответствует всем нормам и правилам, действующим в стране продажи.

Официальная документация предоставляется по запросу. Помимо прочего эта документация включает в себя следующее: Декларация соответствия (и идентификация изделий), паспорт безопасности, отчет по проверке продукта.

Для получения помощи обратитесь в нашу службу поддержки клиентов:

через веб-сайт: <http://www.nedis.com/en-us/contact/contact-form.htm>

по эл. почте: service@nedis.com

по телефону: +31 (0)73-5993965 (в рабочие часы)

NEDIS B.V., De Tweeling 28, 5215 MC's-Hertogenbosch, THE NETHERLANDS (НИДЕРЛАНДЫ)

Giriş

Yarı profesyonel kullanım için 1 kanallı kablosuz mikrofon sistemi. İster bir konuşma ister şarkı söyleme veya karaoke performansı için kullanın: her zaman iyi bir ses kalitesi vardır.

Alıcının bölümleri

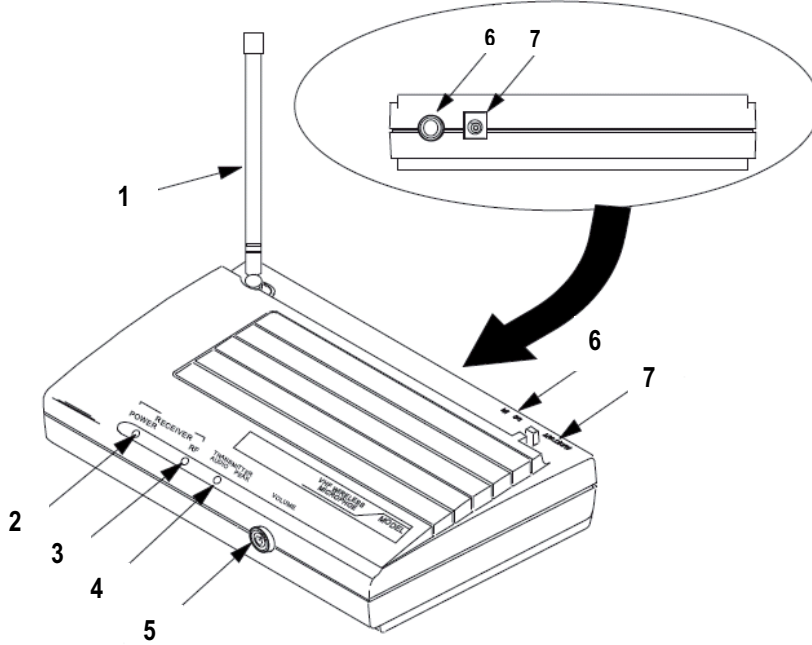

1. ANTEN: Mikrofondan sinyallerin alınması için
2. GÜÇ GÖSTERGESİ: Alıcı açıldığında kırmızı yanar
3. RF SİNYAL GÖSTERGESİ: Mikrofon sinyali alındığında sürekli olarak yeşil yanar
4. YÜKSEK SES GÖSTERGESİ: Ses sinyali çok yüksek olduğunda ve seste bozulma olacağı zaman turuncu ışık yanıp söner
5. SES SEVİYESİ KONTROLÜ: Alıcıdan mikser veya amplifikatöre giden ses çıkışını ayarlar
6. SES ÇIKIŞI: Mikser veya amplifikatör için ses sinyallerinin çıkışı
7. GÜÇ GİRİŞİ: AC/DC adaptörünün DC fişi için bağlantı

Mikrofon açıklaması

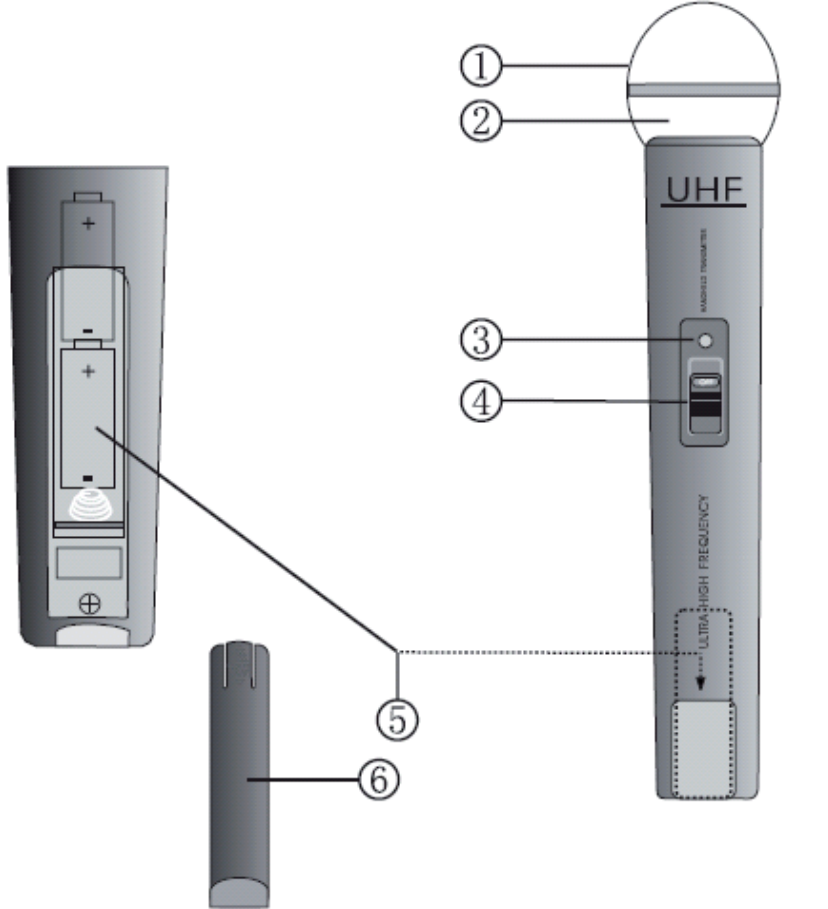

1. IZGARA: İç mikrofon öğesini kaplar ve korur
2. MİKROFON ÖĞESİ (iç): Ses sinyalinı toplar
3. GÜÇ/PİL GÖSTERGESİ: Açık olduğunda yanıp söner ve pil bitiyorken sürekli olarak yanar
4. AÇMA/KAPAMA DÜĞMESİ ON (AÇIK), MUTE (SESSİZ) (orta pozisyon) veya OFF (KAPALI) olmak üzere 3 Pozisyon
5. PİL YUVASI: 2x AA pil için
6. PİL KAPAĞI: Pil yuvasına erişimi sağlar

Çalıştırma

1. Optimum sinyal alışı için anteni dik tutun.
2. 6,35 mm fişlere sahip bağlantı kablosunu alıcı ve mikser veya amplifikatörün girişine bağlayın.
3. AC/DC adaptörün CD fişini alıcının arka kısmındaki DC girişine bağlayın. Güç fişini prize bağlayın.
Not: alıcı otomatik olarak açılır.
4. Mikrofonun pil yuvasını açın ve gösterilen kutup işaretlerine göre 2x AA pilleri yerleştirin.
5. Pil yuvasını kapattıktan sonra AÇ/KAPAT anahtarını kullanarak mikrofonu açın.
6. Sistem kullanıma hazır.

Özellikler

Frekans:	UHF 863 MHz
Verici gücü:	10 mW
Dinamik aralık:	>90 dB
Toplam harmonik bozulma:	<0,5%
Frekans Tepkisi:	40 Hz–15 KHz, ± 3 dB
Modülasyon:	FM
Ses çıkış seviyesi:	0–400 mV
Güç kaynağı:	230~240 V AC, 17 V DC
Güç tüketimi:	4 W
S/N oranı:	>90 dB
Batarya:	2x AA 1,5 V
Pil ömrü:	4~6 saat



Güvenlik önlemleri:

Elektrik çarpması riskini azaltmak için servis gerekli olduğunda bu ürün SADECE uzman bir teknisyen tarafından açılmalıdır. Bir sorun meydana geldiğinde ürünün elektrik ve diğer aygıtlarla olan bağlantısını kesin. Ürünü su veya neme maruz bırakmayın.

Koruyucu Bakım:

Ürünü sadece kuru bir bezle temizleyin. Temizlik solventleri veya aşındırıcılar kullanmayın.

Garanti:

Ürün üzerindeki değişiklikler veya modifikasyonlar ya da ürünün hatalı kullanılmasından kaynaklanan ürün hasarlarında garanti geçersizdir veya sorumluluk Kabul edilmez.

Genel:

Tasarımlar ve özellikler önceden haber verilmeksizin değiştirilebilir. Tüm logolar, markalar ve ürün adları ticari markalardır veya ilgili sahiplerinin kayıtlı ticari markalardır ve bundan dolayı böyle geçerlidir.

Dikkat:



Bu ürün bu işaretle işaretlenmiştir. Bu, eski elektrikli ve elektronik ürünlerin genel evsel atıklarla karıştırılmaması gerektiği anlamına gelmektedir. Bu ürünler için ayrı bir toplama sistemi mevcuttur.

Bu ürün tüm Avrupa Birliği üye ülkeleri için geçerli olan ilgili tüm yönetmelikler ve yönergelere uygun olarak üretilmiş ve tedarik edilmiştir. Ayrıca satıldığı ülkedeki tüm geçerli şartnameler ve yönetmeliklere uygundur.

Talep edilmesi durumunda resmi belgelendirme sağlanabilir. Bu aşağıdakileri içerir ancak bunlarla sınırlı değildir: Uygunluk Beyanı (ve ürün kimliği), Malzeme Güvenliği Veri Sayfası, ürün test raporu.

Lütfen destek için müşteri hizmetleri masamızla irtibat kurun:

web sitesi aracılığıyla: <http://www.nedis.com/en-us/contact/contact-form.htm>

e-posta aracılığıyla: service@nedis.com

telefonla: +31 (0)73-5993965 (mesai saatlerinde)

NEDIS B.V., De Tweeling 28, 5215 MC 's-Hertogenbosch, HOLLANDA

Úvod

Systém bezdrôtového mikrofónu s 1 kanálom na poloprofesionálne použitie. Bez ohľadu na to, či ho používate na hovorenie, spevácky debut alebo na karaoke: vždy dosiahnete dobrý zvuk.

Opis prijímača

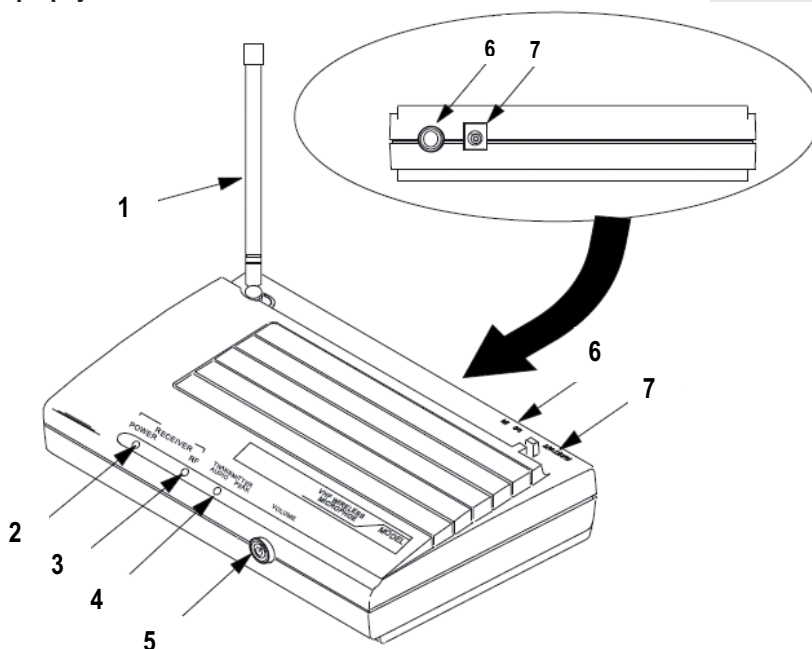

1. ANTÉNA: Slúži na príjem signálov z mikrofónu
2. INDIKÁTOR NAPÁJANIA: Rozsvieti sa po zapnutí prijímača
3. INDIKÁTOR RF SIGNÁLU: Ak je prijímaný signál z mikrofónu, bude trvalo svietiť na zeleno
4. INDIKÁTOR ŠPIČKY: Bliká na oranžovo, ak je zvukový signál veľmi hlasitý a bude skreslený
5. OVLÁDANIE HLASITOSTI: Slúži na nastavenie hlasitosti na výstupe z prijímača do zmiešavača alebo zosilňovača
6. ZVUKOVÝ VÝSTUP: Slúži na výstup zvukových signálov do zmiešavača alebo zosilňovača
7. VSTUP NAPÁJANIA: Konektor na pripojenie zástrčky na napájanie jednosmerným prúdom sieťového adaptéra

Opis mikrofónu

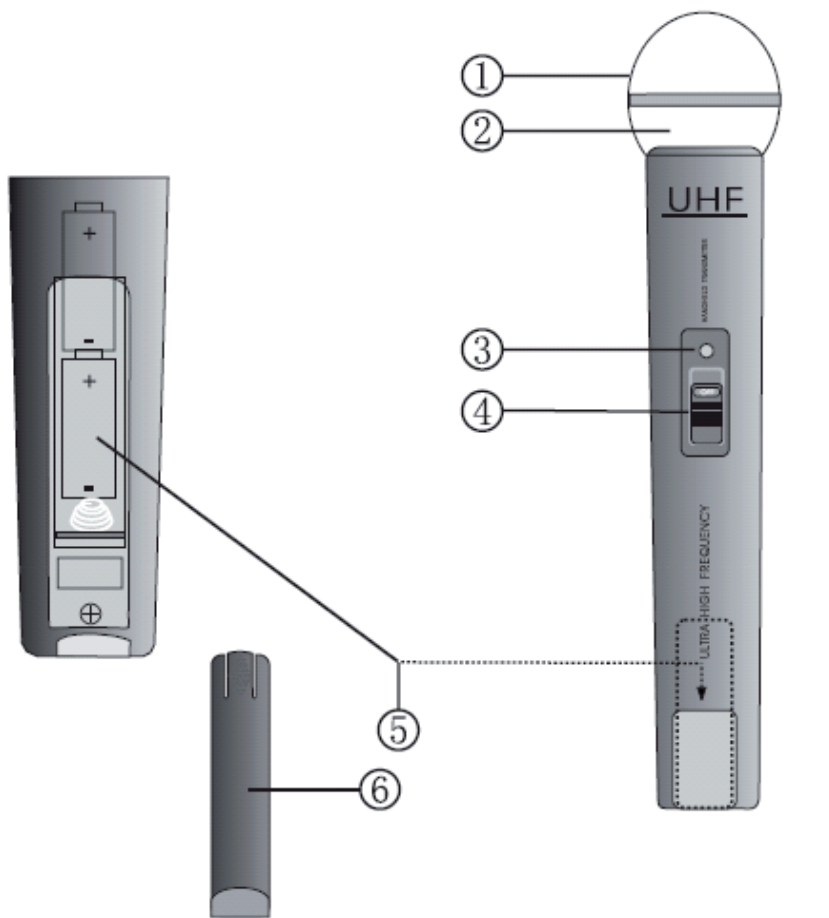

1. MREŽKA: Zakrýva a chráni vnútornú súčasť mikrofónu
2. SÚČASŤ MIKROFÓNU (vnútri): Zachytáva zvukový signál
3. INDIKÁTOR NAPÁJANIA/BATÉRIE: Blikne raz po zapnutí a bude nepretržite svietiť, ak sa batéria čoskoro vybije
4. HLAVNÝ VYPÍNAČ: 3 polohy pre ON (ZAPNUTIE), MUTE (STLMENIE) (poloha v strede) a OFF (VYPNUTIE)
5. PRIEHRADKA NA BATÉRIE: Pre 2 batérie typu AA
6. KRYT PRIEHRADKY NA BATÉRIE: Umožňuje prístup k priehradke na batérie

Používanie

1. Ak chcete dosiahnuť optimálny výkon, anténu postavte vzpriamene.
2. Pripojte pripojovací kábel so 6,35 mm zástrčkami k výstupu prijímača a zmiešavača alebo zosilňovača.
3. Pripojte zástrčku na napájanie jednosmerným prúdom sieťového adaptéra ku vstupu na napájanie jednosmerným prúdom na zadnej strane prijímača. Elektrickú zástrčku zastrčte do stenovej zásuvky.
Poznámka: prijímač sa zapne automaticky.
4. Otvorte priehradku na batérie na mikrofóne a vložte dve batérie typu AA so zachovaním vyznačenej polarity.
5. Po zatvorení priehradky na batérie zapnite pomocou hlavného vypínača mikrofón.
6. Systém je pripravený na používanie.

Technické parametre

Frekvencia:	UHF 863 MHz
Vysielač výkon:	10 mW
Dynamický rozsah:	>90 dB
Celkové harmonické skreslenie:	<0,5 %
Frekvenčná odozva:	40 Hz–15 kHz, ± 3 dB
Modulácia:	FM
Úroveň výstupu zvuku:	0–400 mV
Zdroj napájania:	striedavý prúd 230–240 V, jednosmerný prúd 17 V
Príkon:	4 W
Pomer S/N:	>90 dB
Batéria:	2x AA 1,5 V
Výdrž batérie:	4–6 hodín

**Bezpečnostné opatrenia:**

V rámci zníženia rizika zasiahnutia elektrickým prúdom môže tento výrobok otvárať VÝHRADNE poverený technik, ak je potrebný servisný zásah.
Ak sa vyskytne nejaký problém, odpojte výrobok a ostatné zariadenia z elektrickej siete.
Nevystavujte výrobok pôsobeniu vody alebo vlhkosti.

Údržba:

Čistíte len suchou tkaninou.
Nepoužívajte čistiace prostriedky ani abrazívne materiály.

Záruka:

V prípade akýchkoľvek úprav výrobku alebo poškodenia spôsobeného nesprávnym používaním výrobku sa neposkytuje žiadna záruka ani spoločnosť nepreberá žiadnu zodpovednosť.

Všeobecné:

Vzhľad a technické údaje môžu byť bez oznámenia zmenené.
Všetky logá, značky a názvy výrobkov sú ochranné známky alebo registrované ochranné známky príslušných vlastníkov a ako také ich uznávame.

Upozornenie:

Výrobok je označený týmto symbolom. Znamená to, že použité elektrické alebo elektronické výrobky nesmú byť zamiešané do bežného odpadu z domácností. Pre tieto výrobky existuje systém separovaného zberu.

Tento výrobok bol vyrobený a dodaný v súlade so všetkými príslušnými predpismi a smernicami platnými pre všetky členské štáty Európskej únie. Je tiež v súlade so všetkými normami a predpismi platnými v krajine, kde sa predáva.

Formálna dokumentácia je k dispozícii na vyžiadanie. Okrem iného sem patrí: Vyhlásenie o zhode (a identite výrobku), karta bezpečnostných údajov a správa o testovaní výrobku.

So žiadosťou o podporu sa obráťte na zákaznícku službu:

cez webovú lokalitu: <http://www.nedis.com/en-us/contact/contact-form.htm>

e-mailom: service@nedis.com

telefonicky: +31 (0)73-5993965 (v pracovnom čase)

NEDIS B.V., De Tweeling 28, 5215 MC 's-Hertogenbosch, HOLANDSKO

Wprowadzenie

System mikrofonów bezprzewodowych z 1 kanałem do użytku półprofesjonalnego. Do przemowy, debiutu wokalnego lub występu karaoke: zawsze jest dobry dźwięk.

Opis odbiornika

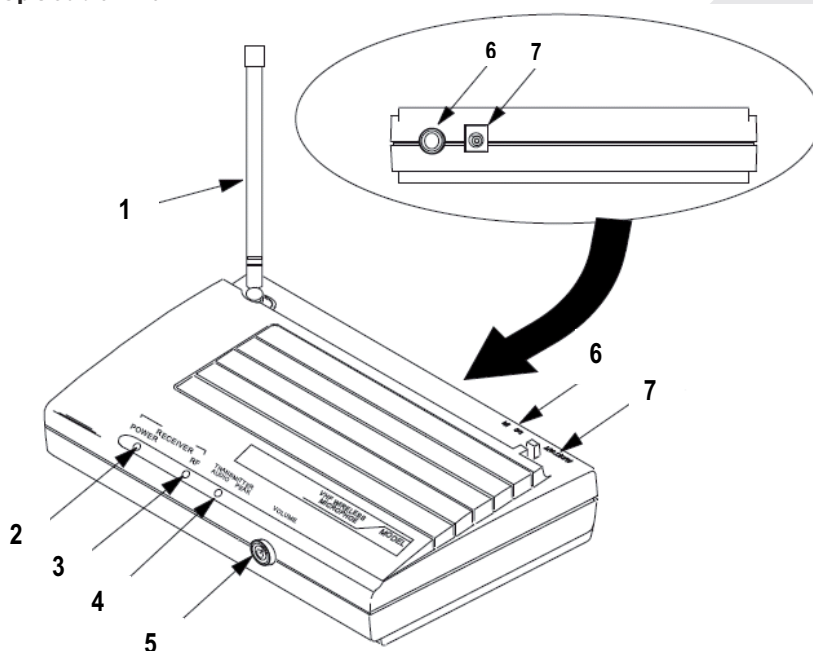

1. ANTENA: Do odbioru sygnałów z mikrofonu
2. WSKAŹNIK ZASILANIA: Zapala się na czerwono, kiedy odbiornik jest włączony
3. WSKAŹNIK SYGNAŁU RF: Świeci ciągle światłem zielonym, kiedy odbierany jest sygnał mikrofonu
4. WSKAŹNIK POZIOMU SZCZYTOWEGO: Miga na pomarańczowo, kiedy sygnał audio jest za głośny i będzie zniekształcony
5. REGULACJA GŁOŚNOŚCI: Reguluje głośność wyjściową odbiornika do miksera lub wzmacniacza
6. WYJŚCIE AUDIO: Wyjście sygnałów audio do miksera lub wzmacniacza
7. POBÓR MOCY: Złącze wtyczki DC lub adaptera AC/DC

Opis mikrofonu

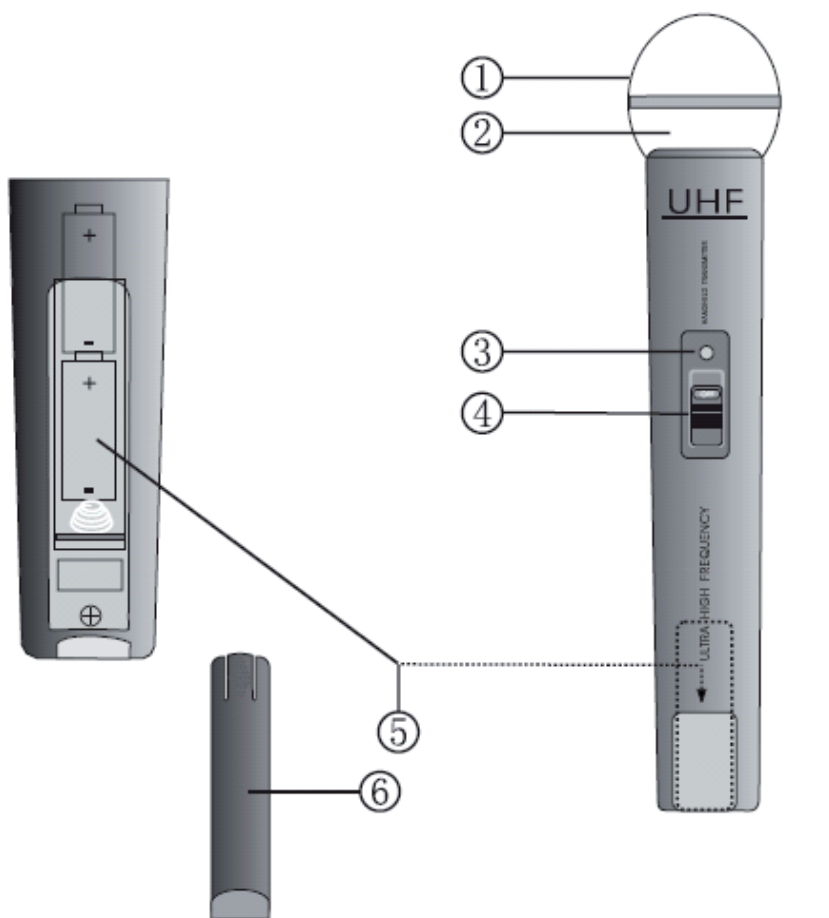

1. SIATKA: Zakrywa i chroni wewnętrzny element mikrofonu
2. ELEMENT MIKROFONU (wewnątrz): Wzmacnia sygnał audio
3. WSKAŹNIK ZASILANIA/BATERII: Miga jeden raz, kiedy zasilanie jest włączone i świeci ciągle, kiedy bateria się rozładowuje
4. PRZEŁĄCZNIK WŁ/WYŁ: 3 pozycje ON (WŁ), MUTE (WYCISZENIE) (pozycja środkowa) lub OFF (WYŁ)
5. KOMORA BATERII: Dla 2 baterii AA
6. POKRYWA BATERII: Zapewnia dostęp do komory baterii

Obsługa

1. Ustawić antenę pionowo, aby uzyskać optymalny odbiór.
2. Podłączyć kabel przyłączeniowy z wtyczką 6,35 mm do wyjścia odbiornika i miksera lub wzmacniacza.
3. Podłączyć wtyczkę DC przejściówki AC/DC do wejścia DC z tyłu odbiornika. Włożyć wtyczkę zasilacza do gniazdka ściennego.
Uwaga: odbiornik włącza się automatycznie.
4. Otworzyć komorę baterii mikrofonu i włożyć 2 baterie AA zgodnie ze wskazanymi oznaczeniami biegunowości.
5. Po zamknięciu komory baterii włączyć mikrofon włącznikiem/wyłącznikiem.
6. System jest gotowy do użycia.

Specyfikacje

Częstotliwość:	UHF 863 MHz
Moc przekazywania:	10 mW
Zakres dynamiczny:	>90 dB
Współczynnik zawartości harmoniczných:	<0,5%
Pasma przenoszenia:	40 Hz–15 KHz, ± 3 dB
Modulacja:	FM
Poziom wyjścia audio:	0–400 mV
Zasilanie:	230–240 V AC, 17 V DC
Pobór mocy:	4 W
Stosunek sygnał/szum:	>90 dB
Bateria:	2x AA 1,5 V
Czas życia baterii:	4–6 godzin

**Wskazówki dotyczące bezpieczeństwa:**

Aby zmniejszyć ryzyko porażenia prądem elektrycznym, produkt ten mogą otwierać **WYŁĄCZNIE** upoważnieni technicy, gdy konieczne jest przeprowadzenie prac serwisowych. W przypadku napotkania problemu należy odłączyć produkt od zasilania oraz od innych urządzeń. Nie wystawiać produktu na działanie wody i wilgoci.

Konserwacja:

Czyścić wyłącznie suchą szmatką.
Nie stosować płynów do czyszczenia ani środków ściernych.

Gwarancja:

Producent nie udziela żadnych gwarancji ani nie ponosi odpowiedzialności za żadne zmiany i modyfikacje produktu ani za uszkodzenia spowodowane nieprawidłowym użyciem niniejszego produktu.

Informacje ogólne:

Wszystkie projekty i specyfikacje mogą zostać zmienione bez uprzedniego powiadomienia. Wszystkie loga oraz nazwy marek i produktów są znakami towarowymi lub zastrzeżonymi znakami towarowymi ich właścicieli i niniejszym są za takie uznawane.

Uwaga:

Produkt ten jest oznaczony następującym symbolem. Oznacza to, że zużytego sprzętu elektrycznego i elektronicznego nie można mieszać z innymi odpadami domowymi. Istnieje oddzielny system zbierania takich produktów.

Produkt ten został wyprodukowany i dostarczony zgodnie z przepisami i dyrektywami obowiązującymi we wszystkich państwach członkowskich Unii Europejskiej. Produkt jest również zgodny ze wszystkimi obowiązującymi specyfikacjami i przepisami krajów, w których jest sprzedawany.

Oficjalna dokumentacja dostępna jest na żądanie. Dokumentacja ta obejmuje, ale nie ogranicza się do: Deklaracji zgodności (i tożsamości produktu), Karty charakterystyki substancji niebezpiecznej oraz raportu z testów produktu.

Prosimy o kontakt z naszym działem obsługi klienta w celu uzyskania pomocy:

na stronie internetowej: <http://www.nedis.com/en-us/contact/contact-form.htm>
wysyłając wiadomość e-mail: service@nedis.com
telefonicznie: +31 (0)73-5993965 (w godzinach pracy biura)

NEDIS B.V., De Tweeling 28, 5215 MC 's-Hertogenbosch, HOLANDIA